

**KONINKLIJKE ACADEMIE
VOOR OVERZEESE
WETENSCHAPPEN**

Onder de Hoge Bescherming van de Koning

**MEDEDELINGEN
DER ZITTINGEN**

Driemaandelijkse publikatie

**ACADÉMIE ROYALE
DES SCIENCES
D'OUTRE MER**

Sous la Haute Protection du Roi

**BULLETIN
DES SÉANCES**

Publication trimestrielle

Nieuwe Reeks
Nouvelle Série

28 (4)

Jaargang 1982
Année

750 F

BERICHT AAN DE AUTEURS

De Academie publiceert de studies waarvan de wetenschappelijke waarde door de betrokken Klasse erkend werd, op verslag van één of meerdere harer leden.

De werken die minder dan 16 bladzijden beslaan worden in de *Mededelingen* gepubliceerd, terwijl omvangrijker werken in de verzameling der *Verhandelingen* kunnen opgenomen worden.

De handschriften dienen ingestuurd naar de Secretarie, Defacqzstraat 1, 1050 Brussel. Ze zullen rekening houden met de aanwijzingen aan de auteurs voor het voorstellen van de handschriften (zie *Meded. Zitt.*, N.R., 28-1, pp. 103-109) waarvan een overdruk op eenvoudige aanvraag bij de Secretarie kan bekomen worden.

De teksten door de Academie gepubliceerd verbinden slechts de verantwoordelijkheid van hun auteurs.

AVIS AUX AUTEURS

L'Académie publie les études dont la valeur scientifique a été reconnue par la Classe intéressée sur rapport d'un ou plusieurs de ses membres.

Les travaux de moins de 16 pages sont publiés dans le *Bulletin*, tandis que les travaux plus importants peuvent prendre place dans la collection des *Mémoires*.

Les manuscrits doivent être adressés au Secrétariat, rue Defacqz 1, 1050 Bruxelles. Ils seront conformes aux instructions aux auteurs pour la présentation des manuscrits (voir *Bull. Séanc.*, N.S., 28-1, pp. 111-117) dont un tirage à part peut être obtenu au Secrétariat sur simple demande.

Les textes publiés par l'Académie n'engagent que la responsabilité de leurs auteurs.

Abonnement 1982 (4 num.): 2 500 F

Defacqzstraat 1
1050 Brussel
Postrek. 000-0024401-54
van de Academie
1050 BRUSSEL (België)

Rue Defacqz 1
1050 Bruxelles
C.C.P. 000-0024401-54
de l'Académie
1050 BRUXELLES (Belgique)

PLENAIRE ZITTING VAN 20 OKTOBER 1982

SÉANCE PLÉNIÈRE DU 20 OCTOBRE 1982

Plenaire zitting van 20 oktober 1982

De plenaire zitting van de Koninklijke Academie voor Overzeese Wetenschappen wordt gehouden op woensdag 20 oktober 1982 in het Paleis der Academiën te Brussel. Zij wordt voorgezeten door de H. P. Fierens, omringd door de HH. L. Peeters en J. Vanderlinden, sprekers, en door de vaste secretaris de H. J.-J. Symoens.

De Voorzitter spreekt de openingsrede uit (pp. 403-406).

De Vaste Secretaris legt afwisselend in het Nederlands en in het Frans (pp. 407-413) het verslag voor over de werkzaamheden van de Academie gedurende het jaar 1981-1982.

De H. L. Peeters houdt een toespraak getiteld: „Anthropische invloeden op het fysisch milieu van de vochtige tropen” (pp. 415-421). Vervolgens spreekt de H. J. Vanderlinden over het „Droit du développement, droit au développement et développement du droit” (pp. 423-433).

Tenslotte maakt de Vaste Secretaris de uitslagen bekend van de Jaarlijkse wedstrijd van de Academie voor 1982.

Werden uitgeroepen tot laureaten van de Koninklijke Academie voor Overzeese Wetenschappen:

1. Mevr. Iris Berger voor haar werk: „Religion and Resistance: East African Kingdoms in the Precolonial Period”, als antwoord op de eerste vraag van de wedstrijd: „Men vraagt een synchronische of diachronische studie over een traditioneel Afrikaans denk-systeem”.

2. De H. Pierre de Maret voor zijn werk: „Fouilles archéologiques dans la vallée du Haut-Lualaba, Zaïre III — Kamilamba, Kikulu et Malemba-Nkulu, 1975”, als antwoord op de tweede vraag van de wedstrijd: „Men vraagt een archeologische en historische bijdrage tot de evolutie van een Centraal-Afrikaanse streek, tussen het einde van de prehistorie en het begin van het koloniaal tijdvak”.

3. De H. P. Elsen voor zijn werk: „Étude de la nutrition des larves de *Simulium damnosum* s.l. Son importance dans la lutte contre ce vecteur d'onchocercose en Afrique”, als antwoord op de derde vraag van de wedstrijd: „Men vraagt nieuwe opzoeken betreffende de ecologie van preïmaginabele stadia van *Simulium damnosum* in verband met de bestrijding van deze vector van *Onchocerca volvulus*”.

4. De H. D. Perreaux voor zijn werk: „Étude de la pathogénèse de la bactériose du manioc”, als antwoord op de vierde vraag van de wedstrijd: „Men vraagt een biochemische studie van de verwelking van maniok, veroorzaakt door bacteriën”.

De voorzitter sluit de zitting te 16 h 30.

Séance plénière du 20 octobre 1982

La séance plénière de rentrée de l'Académie royale des Sciences d'Outre-Mer s'est tenue le mercredi 20 octobre 1982 au Palais des Académies à Bruxelles. Elle est présidée par M. P. Fierens, entouré de MM. L. Peeters et J. Vanderlinden, orateurs, et du secrétaire perpétuel M. J.-J. Symoens.

Le Président prononce l'allocution d'ouverture (pp. 403-406).

Le Secrétaire perpétuel présente, alternativement en français et en néerlandais (pp. 407-413), le rapport sur l'activité de l'Académie pendant l'année académique 1981-1982.

M. L. Peeters prononce un discours intitulé: «Anthropische invloeden op het fysisch milieu van de vochtige tropen» (pp. 415-421). Ensuite M. J. Vanderlinden parle du «Droit du développement, droit au développement et développement du droit» (pp. 423-433).

Enfin le Secrétaire perpétuel proclame les résultats du Concours annuel 1982 de l'Académie.

Ont été proclamés lauréats de l'Académie royale des Sciences d'Outre-Mer:

1. Mme Iris Berger pour son travail: «Religion and Resistance: East African Kingdoms in the Precolonial Period», en réponse à la première question du concours: «On demande une étude, synchronique ou diachronique, sur un système de pensée africain traditionnel».

2. M. Pierre de Maret pour son travail: «Fouilles archéologiques dans la vallée du Haut-Lualaba, Zaïre III — Kamilamba, Kikulu et Malemba-Nkulu, 1975», en réponse à la deuxième question du concours: «On demande une contribution archéologique et historique à l'évaluation d'une région de l'Afrique centrale entre la fin de la préhistoire et le début de l'époque coloniale».

3. M. P. Elsen pour son travail: «Étude de la nutrition des larves de *Simulium damnosum* s.l. Son importance dans la lutte contre ce vecteur d'onchocercose en Afrique», en réponse à la troisième question du concours: «On demande des nouvelles recherches sur l'écologie des stades préimaginaux de *Simulium damnosum* en relation avec la lutte contre ce vecteur d'*Onchocerca volvulus*».

4. M. D. Perreux pour son travail: «Étude de la pathogénèse de la bactériose du manioc», en réponse à la quatrième question du concours: «On demande une étude biochimique relative au flétrissement bactérien du manioc».

Le Président lève la séance à 16 h 30.

Aanwezigheid van de leden van de Academie

Klasse voor Morele en Politieke Wetenschappen: De H. A. Baptist, Mevr. P. Boelens-Bouvier, de H. J. Comhaire, Mevr. A. Dorsinfang-Smets, De HH. V. Drachoussoff, J.-P. Harroy, E. Lamy, J. Pauwels, L. Pétilion, S. Plasschaert, P. Salmon, De EE. PP. J. Spae en M. Storme, De HH. J. Vanderlinden, E. Vandewoude.

Klasse voor Natuur- en Geneeskundige Wetenschappen: De HH. J. Alexandre, P. Benoit, E. Bernard, J. Bouharmont, J. Decelle, M. De Smet, R. Devignat, J. D'Hoore, C. Donis, A. Fain, J. Jadin, J. Meyer, J. Mortelmans, H. Nicolaï, L. Peeters, A. Saintraint, L. Soyer, P. Staner, J.-J. Symoens, R. Tavernier, J. Thorez, R. Vanbreuseghem, J. Van Riel, H. Vis.

Klasse voor Technische Wetenschappen: De HH. P. Antun, L. Brison, F. Bultot, I. de Magnée, P. Fierens, G. Heylbroeck, A. Jaumotte, A. Lederer, R. Leenaerts, A. Monjoie, A. Prigogine, M. Snel, R. Sokal, B. Steenstra, F. Suykens, D. Thienpont, R. Thonnard, J. Van Leeuw.

Betugden hun spijt niet aan de zitting te kunnen deelnemen: De HH. I. Beghin, H. Beguin, G. Boné, E. Bourgeois, L. Calembert, E. Coppieters, J. De Cuyper, H. Deelstra, J. Deleu, J. Delrue, E.P. J. Denis, De HH. M. D'Hertefelt, L. Eyckmans, G. Froment, Mgr L. Gillon, De HH. F. Hendrickx, J.-M. Henry, J. Jacobs, J. Lepersonne, M. Luwel, R. Marsboom, J. Opsomer, P. Raucq, M. Reynders, R. Rezsóhazy, A. Rubbens, J. Ryckmans, Ch. Schyns, J. Semal, J. Sohier, J. Stengers, E. Stols, D. Thys van den Audenaerde, E. Van Der Straeten, P. Van Der Veken, A. Van Haute, B. Verhaegen, R. Wambacq.

Liste de présence des membres de l'Académie

Classe des Sciences morales et politiques: M. A. Baptist, Mme P. Boelens-Bouvier, M. J. Comhaire, Mme A. Dorsinfang-Smets, MM. V. Drachouss-off, J.-P. Harroy, E. Lamy, J. Pauwels, L. Pétilion, S. Plasschaert, P. Salmon, les R.P. J. Spae et M. Storme, MM. J. Vanderlinden, E. Vandewoude.

Classe des Sciences naturelles et médicales: MM. J. Alexandre, P. Benoit, E. Bernard, J. Bouharmont, J. Decelle, M. De Smet, R. Devignat, J. D'Hoore, C. Donis, A. Fain, J. Jadin, J. Meyer, J. Mortelmans, H. Nicolai, L. Peeters, A. Saintraint, L. Soyer, P. Staner, J.-J. Symoens, R. Tavernier, J. Thorez, R. Vanbreuseghem, J. Van Riel, H. Vis.

Classe des Sciences techniques: MM. P. Antun, L. Brison, F. Bultot, I. de Magnée, P. Fierens, G. Heylbroeck, A. Jaumotte, A. Lederer, R. Leenaerts, A. Monjoie, A. Prigogine, M. Snel, R. Sokal, B. Steenstra, F. Suykens, D. Thienpont, R. Thonnard, J. Van Leeuw.

Ont fait part de leurs regrets de ne pouvoir assister à la séance: MM. I. Beghin, H. Beguin, G. Boné, E. Bourgeois, L. Calembert, E. Coppieters, J. De Cuyper, H. Deelstra, J. Deleu, J. Delrue, le R.P. J. Denis, MM. M. D'Hertefeldt, L. Eyckmans, G. Froment, Mgr. L. Gillon, MM. F. Hendrickx, J.-M. Henry, J. Jacobs, J. Lepersonne, M. Luwel, R. Marsboom, J. Opsomer, P. Raucq, M. Reynders, R. Rezsahazy, A. Rubbens, J. Ryckmans, Ch. Schyns, J. Semal, J. Sohier, J. Stengers, E. Stols, D. Thys van den Audenaerde, E. Van Der Straeten, P. Van Der Veken, A. Van Haute, B. Verhaegen, R. Wambacq.

Openingsrede — Allocution d'ouverture

door / par

P. FIERENS

Voorzitter / Président

Les pays à bas revenus qui composent en majorité le Tiers-Monde se sont révélés particulièrement vulnérables aux effets de la crise mondiale. Les experts s'accordent pour estimer bien sombres les perspectives de leur développement au cours des prochaines décennies.

Ce bilan négatif et ces prévisions néfastes sont évidemment inquiétants pour ce qu'il est convenu d'appeler le Sud, touché de plein fouet. Mais ils le sont également pour le Nord qui prend conscience des conséquences désastreuses pour l'humanité entière qu'entraîneraient une détérioration socio-économique profonde et une crise culturelle aiguë des nations les plus démunies. Le développement est l'affaire de tous les hommes et ne concerne pas seulement les populations du Sud. En cette matière primordiale pour l'avenir de tous les peuples, face à une menace qui n'a jamais été aussi redoutable, il est urgent de manifester et d'assumer une solidarité universelle. Elle seule peut conduire à un meilleur équilibre mondial pluriculturel porteur de justice, de dignité et de bonheur.

De openingsrede van de Voorzitter bij de aanvang van het academisch jaar is traditiegetrouw van korte duur. Ik zal dus niet beginnen met een analyse van de zorgwekkende toestand die werd aangehaald.

Ik zal integendeel met klem op deze inleiding steunen om te verklaren dat de Koninklijke Academie voor Overzeese Wetenschappen, waarvan de opdracht binnen het kader valt van de ontwikkeling door de Wetenschap en de Technologie, zich ten volle bewust is van haar verantwoordelijkheden tegenover de Derde Wereld die met overgrote moeilijkheden te kampen heeft; zij is overtuigd van de omvang en de veelvuldigheid van de diensten die ze aan de Derde Wereld verleent door haar werken, door haar studies, door haar adviezen en door haar werking. De Academie voelt zich rechtstreeks betrokken bij de droevige vooruitzichten die dreigen de toekomst van de volkeren van het Zuiden in gevaar te brengen; zij is buitengewoon goed geplaatst om in gunstige zin bij te dragen tot hun versoepeling, hun verbetering en hun wijziging. Zij tracht deze essentiële doeleinden te bereiken door het hoogstaand niveau van haar werken, door

de strikte zelfstandigheid van haar beoordeling, door haar interdisciplinaire bijdragen tot de vooruitgang van de Overzeese wetenschappen en door hun oordeelkundige toepassing op de ontwikkelingssamenwerking.

Bien avant moi, plusieurs Présidents ont évoqué le rôle de l'Académie, opposant dans leur propos, d'une part, l'optique statique d'un cénacle se cantonnant uniquement dans la présentation, la discussion et la publication de travaux scientifiques et, d'autre part, la position plus ouverte de ceux qui, de surcroît, brûlent de pousser à la réalisation d'actions concrètes.

Par conviction et par tempérament je suis de ceux-là. Je crois sincèrement que l'Académie, tout en demeurant rigoureusement fidèle à ses principes qui en font une Institution de haut niveau se situant au-dessus des intérêts particuliers et des passions et à l'abri des pressions politiques ou partisans, doit être attentive aux problèmes concrets tels qu'ils se formulent sur le terrain, aux besoins exprimés ou non par les populations du Tiers-Monde dans les domaines culturels, sociologiques, économiques, technologiques, aux questions ardues et dérangeantes résultant du difficile dialogue Nord-Sud. Certes, ce profil de l'Académie peut ne pas correspondre à l'image que semble s'en faire une partie de l'opinion publique et qui se colporte parfois parmi ceux qui acceptent et répètent les propos d'autrui sans discernement ni esprit critique. Pour ceux-là l'Académie paraît se confondre avec une assemblée du troisième âge, coupée du monde extérieur, tenant des propos savants mais de peu d'utilité et, de toute façon, inefficaces. Le terme même d'Académie est d'ailleurs, pour certains, teinté d'une coloration certes vénérable mais surtout désuète et sans commune mesure avec le monde d'aujourd'hui et, à tout prendre, synonyme d'un immobilisme «bon chic, bon genre».

La vérité est bien différente.

Par une attitude dynamique, en prise directe avec les réalités quotidiennes, l'Académie est à même de fournir, aux instances responsables, quantités d'éléments d'appréciation issus d'analyses interdisciplinaires, critiques et objectives, indispensables à l'élaboration rationnelle des politiques nationales et internationales axées sur le développement. Elle est également en état de procéder en son sein, avec les concours extérieurs qu'elle se choisit, à la conception et à la mise en forme des grandes lignes de politiques scientifiques et de stratégies permettant de contribuer plus efficacement au progrès de la connaissance des régions d'outre-mer et de faciliter l'utilisation et l'application sur le terrain de ces précieux acquis au bénéfice des populations du Tiers-Monde.

Madame Jacqueline Mayence, Secrétaire d'État à la Coopération au Développement l'a parfaitement compris et nous a fait part de sa volonté de mobiliser le riche potentiel multidisciplinaire de l'Académie. Concrétisant cette intention, elle a confié à notre Compagnie la réalisation de

l'approche scientifique de la stratégie alimentaire d'un pays en développement d'Afrique. Cette mission qui entre parfaitement dans le cadre de l'activité de l'Académie, se situe au niveau de préoccupations de la Communauté Européenne en matière des besoins alimentaires du Tiers-Monde et de l'aide consentie par la Belgique à des pays en développement amenés à définir leur nouvelle stratégie alimentaire. Elle est évidemment en rapport direct avec l'angoissant problème de la faim dans le monde qui prend des proportions sans précédent et qui appelle des solutions urgentes à l'échelle de la planète. L'Académie étudie depuis plusieurs années différents aspects de ce problème préoccupant. Rappelons que l'an dernier, à l'initiative de sa Classe des Sciences Naturelles et Médicales, elle a consacré son symposium annuel à une de ses conséquences parmi les plus importantes: la malnutrition.

Dans quelques semaines, l'Académie manifesterà une nouvelle fois son esprit d'ouverture aux problèmes concrets qui paralysent et compromettent le développement du Tiers-Monde et qui hypothèquent gravement le niveau de vie et la santé de ses habitants. A l'initiative cette fois de sa Classe des Sciences techniques, le thème du symposium annuel sera «Villes et Campagnes: Problèmes du monde en développement». L'importance du sujet à conduit l'Académie à donner un lustre particulier à cette manifestation en conférant à celle-ci un caractère multidisciplinaire et en la situant sur le plan international. Les membres des trois Classes ont été invités à participer simultanément au symposium qui, par le fait même, constituera un pôle de convergence de nombreuses disciplines relevant habituellement des sciences humaines, des sciences naturelles et médicales ou des sciences techniques. De plus, l'Académie a appelé à sa tribune un certain nombre de personnalités de premier plan du Tiers-Monde dont certaines sont membres correspondants de notre Compagnie. En s'engageant dans cette voie, elle a voulu, d'une part, exprimer sa volonté de dialogue avec des ressortissants qualifiés de pays d'outre-mer (c'est là une dimension supplémentaire de son ouverture sur le monde) et, d'autre part, montrer sa profonde conviction qu'un développement vrai ne peut se concevoir qu'au travers d'une coopération pluriculturelle et solidaire.

Tijdens dit Symposium 1982 dat van 3 tot 5 december zal doorgaan in het Paleis der Academiën te Brussel, zullen verschillende aspecten behandeld worden van één van de hoofdmoeilijkheden waaronder de Derde Wereld gebukt gaat: de trek naar de steden en de demografische stadsexplosie. Hieronder dienen vermeld de socioculturele benadering, de rol van de vrouw, de woongelegenheden zowel op sociaal vlak als in haar technische dimensie, de voedings-, geneeskundige en gezondheidsproblemen, de energie, het vervoer, de communicatiemiddelen, de mogelijkheden en bijdragen van de internationale samenwerking. Al deze punten zullen

behandeld worden met de tweevoudige bezorgdheid een kritische analyse te maken, zonder ingenomenheid over de actuele toestand en naar oplossingen te zoeken die het mogelijk maken deze ter plaatse uit te schakelen of minstens te verbeteren.

Bij het einde van het symposium zal onze Vaste Secretaris de synthese maken van de uitgebrachte ideeën en adviezen en met het doel deze op praktisch vlak te verlengen zal hij ter toestemming van de deelnemers een zeker aantal aanbevelingen voorstellen. Deze zullen op een concrete manier geformuleerd worden, rekening houdend met de zin voor de realiteit. Ze zullen kunnen dienen om de bedenkingen en acties te voeden van diegenen die zowel in het Zuiden als in het Noorden belangrijke verantwoordelijkheden dragen op gebied van ontwikkeling en ontwikkelingsamenwerking.

Dans quelques instants, notre Secrétaire Perpétuel fera part du rapport sur les activités de l'Académie lors de l'exercice écoulé et tracera les grandes lignes des perspectives de l'année académique commençant aujourd'hui. Je suis convaincu qu'en écoutant ses propos vous serez frappés par la densité et la qualité des tâches effectuées et de celles qui seront bientôt accomplies. Ce bilan très positif est à la mesure de l'importance primordiale du cadre dans lequel se situent les préoccupations et les objectifs de l'Académie. On le sait, l'activité de cette dernière concerne l'avancement des sciences d'outre-mer et leurs applications à l'essor du Tiers-Monde et à la coopération au développement. Dans le contexte difficile d'un monde en quête d'un équilibre international solidaire et pluriculturel satisfaisant, y a-t-il un domaine offrant un impact plus humain, un rayonnement plus capital, un intérêt plus exaltant? Je ne le crois pas. Ce qui est en cause ici constitue l'avenir de l'humanité toute entière, conditionné par l'avènement prochain et la gestion intelligente d'un nouvel ordre universel générateur de paix, d'équité et de bonheur. L'enjeu est gigantesque et lourd de conséquences pour les hommes de notre temps comme pour les générations qui nous suivront.

Les problèmes du développement exigent des solutions urgentes, des solutions exemptes d'improvisation hâtive ou d'opportunisme suspect, des solutions reposant sur des bases et des connaissances solides, élaborées en fonction des besoins fondamentaux des populations concernées et mises en œuvre avec compétence, honnêteté et bon sens. L'Académie en est bien consciente et c'est dans cet esprit qu'elle travaille avec lucidité, détermination et enthousiasme.

**Verslag over de werkzaamheden van de Academie
(1981-1982)**
**Rapport sur les activités de l'Académie
(1981-1982)**

door / par

J.-J. SYMOENS*

Excellenties, Waarde Confraters, Dames en Heren,

Op het ogenblik dat wij terug samenkomen om de balans op te maken van het verlopen jaar en wij onze werkzaamheden hervatten, is onze eerste plicht de herinnering op te roepen van acht van onze leden die er helaas niet meer kunnen aan deelnemen: Jacques Capot, Mgr Alexis Kagame, René Germain, admiraal Avelino Teixeira da Mota, Pascal Geulette, Lucien Cahen, Fernand Vanlangenhove en Kamiel Bulcke.

M. Jacques Capot, né à La Louvière, le 15 janvier 1928, est décédé à La Louvière le 29 octobre 1981.

Il devint ingénieur agronome de l'Université de Louvain en 1950, il se rendit au Congo en 1952 comme assistant à la division des plantes vivrières de l'INEAC, à Yangambi. De 1957 à 1960, il y fut chef de la Division du caféier et du cacaoyer, puis de 1961 à 1976, chef de la Division de génétique à l'I.F.C.C. à Bingerville, en Côte d'Ivoire. Généticien et sélectionneur de grande réputation, il créa et propagea l'hybride du Caféier «Robusta» et de l'Arabica (Arabusta). Il entreprit de nombreuses missions, notamment au Sénégal, au Ghana, au Togo, au Dahomey, au Nigéria, au Cameroun, en République Centrafricaine, à Madagascar, au Brésil et en Colombie.

Mgr Alexis Kagame, né à Kiyanza (Rwanda), le 15 mai 1912, est décédé à Nairobi le 6 décembre 1981.

Il devint correspondant de notre Académie en août 1950 et, en 1958, membre de notre Sous-commission d'Histoire du Ruanda-Urundi.

Après avoir terminé ses études au Grand Séminaire de Kabgayi, A. Kagame fut ordonné prêtre le 25 juillet 1941.

* Vast Secretaris van de Academie, Defacqzstraat 1, B-1050 Brussel (België) — Secrétaire perpétuel de l'Académie, rue Defacqz 1, B-1050 Bruxelles (Belgique).

Travailleur infatigable, il affirma promptement sa vocation et ses talents littéraires. Il devint rédacteur en chef du journal *Kinya-Mateka* et assura l'enseignement de l'histoire et de la langue française à l'école normale des Joséphites.

Un grand nombre de ses articles parurent dans des revues africaines, comme *Aequatoria, la Voix du Congolais, Aucam, Zaïre*, ainsi que dans la *Revue Nationale*. Parmi ses nombreux ouvrages, plusieurs furent édités dans la collection de nos mémoires.

En mars 1950, A. Kagame fit partie du Conseil supérieur du Pays, réuni à Nyanza. Le mois suivant, le gouverneur général, M. Petillon, l'invitait à siéger au Conseil du gouvernement à Usumbura. Mais après les événements qui survinrent au Rwanda de 1960 à 1962, il se confina dans ses seules activités d'homme de recherche, d'enseignement et de lettres.

En 1980, le pape Jean-Paul II lui conféra les titres de vicaire général et de Prélat de la Maison Pontificale.

René Germain, né le 10 mars 1914 à Monceau-Imbrechies (Hainaut), est décédé à Bruxelles le 5 février 1982.

Il fut nommé correspondant de notre Académie le 27 août 1958, pour en devenir associé le 16 septembre 1965.

Ingénieur agronome et docteur en sciences botaniques de l'Université de Louvain, René Germain partit au Congo en décembre 1937 comme assistant à la station de Botanique de l'INEAC, dont il devait devenir le chef, fonction qu'il assumait jusqu'en 1953. Cette même année lui est attribué le titre de Maître de recherches et le 1^{er} juillet 1957 il est nommé Directeur général adjoint.

A son retour en Belgique, il fit cours à l'Université catholique de Louvain, ce qui ne l'empêcha pas d'accomplir encore, à titre d'expert, d'importantes missions agronomique et agrostologiques, notamment en Côte d'Ivoire et au Burundi.

L'amiral Avelino Teixeira da Mota, est né à Lisbonne le 22 septembre 1920 et y est décédé le 1^{er} avril 1982.

Diplômé de l'École navale de Lisbonne, il séjourne en Guinée portugaise de 1945 à 1957, d'abord comme chef de la Brigade de Cartographie au sein de la Mission géo-hydrographique.

De 1957 à 1961 il fut député à l'Assemblée nationale. A partir de 1959, il exerça les fonctions de professeur à l'École navale de Lisbonne.

Membre de nombreuses sociétés savantes, il devint membre correspondant de notre Académie le 3 août 1978.

Ses quelque 50 publications concernent principalement la cartographie ancienne, les découvertes maritimes, l'anthropologie, la géographie et l'histoire de l'Afrique.

M. Pascal Geulette, né le 24 mars 1901 à St. Amand-les-Eaux (Nord) est décédé à Gilly le 3 avril 1982.

Ingénieur électricien, diplômé de l'Institut Montefiore, ingénieur-géologue de l'Université de Liège et ingénieur radio-télégraphiste de l'École supérieure d'Electricité de Paris, Pascal Geulette se rendit au Congo le 6 janvier 1932 au Service de la T.S.F. et ce jusqu'au 10 février 1939. Il repartit en janvier 1945 au Congo où il devint directeur général adjoint, puis directeur général des Travaux Publics et des Communications, à Léopoldville. Par la suite, deux missions encore lui sont confiées en 1953 et 1954 en tant que président des Sociétés des Forces hydro-électriques de l'Est et du Bas-Congo; il retourna encore à la Colonie en mission en 1953 et 1964.

C'est également en 1954 que P. Geulette fut nommé correspondant de notre institution. Il fut élevé à l'honorariat le 5 juin 1975.

M. Lucien Cahen est né à Bruxelles le 4 février 1912 et décédé à Saint-Vith le 17 mai 1982.

Associé de notre Compagnie depuis 1955, il en devint membre titulaire en 1978 et fut élevé à l'honorariat en 1980.

Ingénieur civil des mines et ingénieur-géologue de l'Université libre de Bruxelles, il entra en 1937 au Service géographique et géologique du Comité Spécial du Katanga. Il entreprit des travaux géologiques, stratigraphiques et tectoniques, au Shaba d'abord, au Mayumbe par la suite. Revenu en Belgique après la Seconde Guerre Mondiale, il entra en 1946 au service du Musée royal du Congo belge; en 1951 il y fut nommé conservateur adjoint, en 1954 conservateur, et en 1958 il en devint le directeur, fonction qu'il exerça de façon particulièrement distinguée jusqu'en 1977. L. Cahen était en outre chargé de cours à l'Université Libre de Bruxelles où il développa un Centre de Géochronologie réputé.

Il publia des travaux nombreux et importants concernant la géologie et la géomorphologie du Zaïre. Sa *Géologie du Congo belge* publiée en 1954 constitue un ouvrage véritablement monumental sur le sujet.

M. Fernand Vanlangenhove, né à Mouscron le 30 juin 1889, est décédé à Bruxelles le 29 juillet 1982.

Associé de notre Académie depuis 1964, il en devint membre titulaire en 1970 et fut élevé à l'honorariat en 1975.

Ingénieur commercial et licencié en sciences sociales et en sciences économiques de l'Université Libre de Bruxelles, Fernand Vanlangenhove devint, en 1910, secrétaire scientifique de l'Institut de Sociologie Solvay pour en devenir secrétaire général en 1914. En 1920, il fut nommé directeur au Ministère des Affaires économiques et professeur à l'U.L.B. et à l'École de Guerre. Directeur au Ministère des Affaires étrangères en 1922 il devint

en 1927, chef de Cabinet dudit Département et secrétaire général en 1929. Ambassadeur depuis 1936, il entra à l'ONU en 1946 comme représentant permanent de la Belgique et il fut président du Conseil de Sécurité des Nations Unies en 1947, 1948 et 1955.

Pater Kamiel-Livinus Bulcke, geboren te Ramskapelle bij Heist aan zee op 1 september 1909 is overleden te Ranchi (India) op 17 augustus 1982.

Kamiel Bulcke trad in de orde van de Jezuïeten te Drongen in 1930 en van 1932 tot 1934 studeerde hij Filosofie bij de Duitse Jezuïeten in Valkenburg.

In oktober 1935 vertrok Pater Bulcke naar India waar hij van 1939 tot 1942 theologie doceerde te Kurseong in Darjeeling (Bengalen).

Hij behaalde het doctoraat in de filosofie aan de Universiteit van Altabad en werd in 1950 Hoofd van het Departement van Hindi en Sanskriet in het St. Xavier's College te Ranchi. Ditzelfde jaar werd hij Indisch Staatsburger. Hij gaf verschillende van zijn publikaties uit in het Hindi.

Pater Bulcke werd op 15 maart 1973 tot corresponderend lid van onze Academie verkozen en op 10 mei 1978 werd hij tot het erelidmaatschap verheven.

Hij was Groot-Officier in de Leopoldsorde.

Ik nodig u uit enkele ogenblikken stilte te bewaren ter nagedachtenis van onze Confraters die aan onze achting en aan onze vriendschap onttrokken werden.

L'année académique 1981-82 a été pour nous une année de transition, puisque c'est le 4 septembre 1981, quelques semaines avant la séance solennelle de rentrée d'octobre 1981, que Sa Majesté le Roi a sanctionné par arrêté le choix que vous aviez fait de votre secrétaire perpétuel. Ainsi donc vous avez eu l'année écoulée un secrétaire perpétuel encore novice et sans doute inexpert!

Dans ma tâche, j'ai heureusement pu bénéficier d'un exemple, celui de notre secrétaire perpétuel honoraire, le professeur Vanbreuseghem. L'Académie lui a, au cours de sa séance plénière du 5 mars 1982, exprimé toute son estime et sa reconnaissance pour son action à la barre de notre Compagnie. Les contributions que la générosité de nos Confrères a permis de rassembler à cette occasion ont, selon le désir de M. Vanbreuseghem, alimenté un Fonds grâce auquel se donneront régulièrement, à partir de 1987, sous les auspices de l'Académie des conférences publiques dans le domaine des maladies fongiques de l'homme, des animaux et des plantes des régions tropicales.

M. Vanbreuseghem a été pendant quelques mois écarté de nos travaux par la maladie. Mais contre celle-ci, sa volonté a été victorieuse et nous sommes heureux de saluer son retour parmi nous.

In 1982 zijn de Bureaus van de Klassen als volgt samengesteld:
Klasse voor Morele en Politieke Wetenschappen:

Directeur: J. Vanderlinden;

Vice-Directeur: A. Huybrechts;

Klasse voor Natuur- en Geneeskundige Wetenschappen:

Directeur: E. Bernard;

Vice-Directeur: L. Peeters;

Klasse voor Technische Wetenschappen:

Directeur: P. Fierens;

Vice-Directeur: B. Steenstra.

Onze Academie telt thans 75 titelvoerende en eretitelvoerende leden, 92 geassocieerden en eregeassocieerden, 69 correspondenten en erecorrespondenten. Onder onze correspondenten tellen wij 21 onderhorigen van de Overzeese landen: zij zijn voor ons de banden met de naties waarvan het welzijn en de ontwikkeling het hoofddoel uitmaken van onze werkzaamheden.

Voor wat de activiteiten van het academiejaar 1980-81 betreft zou ik in het bijzonder het Symposium „Malnutritie van de Derde Wereld” willen vermelden, ingericht door de Klasse voor Natuur- en Geneeskundige Wetenschappen op 11 december 1981.

Binnen enkele weken zal in deze zelfde zaal het Symposium gehouden worden dat onze Academie op initiatief van de Klasse voor Technische Wetenschappen zal wijden aan een groot actueel nijpend thema: „Stad en Platteland: Problemen van de Ontwikkelingswereld”. Onze voorzitter heeft u de grote lijnen van dit Symposium uiteengezet, dat drie dagen zal duren. Zijn bescheidenheid heeft hem niet toegelaten te zeggen dat het dank zij zijn volhardende inspanningen is dat wij de hoge bescherming bekwamen, in het bijzonder van de „Agence de Coopération Culturelle et Technique”, die ons toelaat verschillende correspondenten uit te nodigen, alsook trouwens andere eminente personaliteiten van Overzee, die actief zullen deelnemen aan dit Symposium.

Zoals onze drie Klassen, hebben de Commissie voor Geschiedenis, voorgezeten door professor W. Robyns, regelmatig hun voorziene zittingen gehouden.

Tenslotte installeren wij een commissie die, op aanvraag van Mevrouw de Staatssecretaris voor Ontwikkelingssamenwerking, onze visie zal bepalen over een voedingsstrategie voor Zaïre. Onze voorzitter heeft u juist

uitgelegd welk belang wij hechten aan de opdracht die ons op dit gebied toevertrouwd werd.

En 1982, l'Académie a pu faire sortir de presse le mémorial préparé pour la commémoration de son demi-siècle d'existence. En deux tomes totalisant 705 pages, une cinquantaine de contributions brossent un tableau magistral de ses activités dans les domaines les plus divers des sciences humaines, naturelles et techniques.

Il m'est agréable aussi de signaler la récente mise à l'impression de l'important recueil d'études préparé par la Commission d'Histoire et consacré au *Congo belge pendant la Seconde Guerre Mondiale*. La Fondation Francqui a bien voulu reconnaître le grand intérêt de ce recueil et a assuré le financement de son édition, étendant ainsi, par cet appui précieux à l'Académie royale des Sciences d'Outre-Mer, l'aide éclairée qu'elle a apportée au monde académique belge, à l'occasion de la célébration du cent cinquantième anniversaire de notre indépendance nationale. Notre Compagnie lui en est profondément reconnaissante.

Nous avons également décidé la reprise prudente de l'édition de nos mémoires. Les manuscrits déposés chez l'imprimeur ont été débloqués, cependant qu'un mémoire plus récemment déposé, dont une part substantielle des frais d'impression sera couverte par un financement extérieur, sortira probablement de presse avant la fin de cette année.

Enfin, nous avons également remis à l'impression les Actes de nos Symposiums de 1980 et de 1981: ils constitueront deux volumes d'une centaine de pages chacun que nous espérons pouvoir distribuer, le premier à la fin de 1982, le second dans les premiers mois de 1983.

Au total, nous avons actuellement plus de mille pages sous presse. Et pourtant, des ombres subsistent: les contraintes financières nous obligent à maintenir de nombreux mémoires sur liste d'attente, et d'autre part, si nous avons publié au cours de l'année académique écoulée les fascicules 2 et 3 de l'année 1980 de notre Bulletin des Séances, nous n'avons cependant pas pu rattraper notre retard dans l'édition de cette série. Les fascicules 4 de 1980 et 1 de 1981 sont certes, eux aussi, sous presse, mais il serait irréaliste de promettre que le retard de notre Bulletin pourra être entièrement comblé au cours de l'année qui va venir. Nous ferons cependant tout ce que nous pourrons pour le résorber.

Je tiens à exprimer ici nos remerciements aux Ministères dont nous relevons pour les subventions qu'ils ont mises à notre disposition en vue de l'organisation de nos symposiums et de la poursuite de nos activités d'édition. Grâce à la compréhension éclairée de leurs hauts fonctionnaires, nous avons aussi pu, cette année, moderniser le matériel de notre bureau. Toutefois, nous éprouvons une réelle déception à constater que notre secrétaire d'administration, mis à la pension le 1^{er} novembre 1981, n'est

toujours pas remplacé. Cette situation pèse cruellement sur le fonctionnement de notre secrétariat, en particulier dans le domaine de la mise au point de nos publications. Nous nous permettons d'espérer qu'une prompt solution y sera apportée.

Nos finances restent, elles aussi, cause de souci pour notre Compagnie. Il y a un an, je signalais que les dettes de l'Académie dépassaient largement les trois millions de francs. Une politique très rigoureuse nous a permis de réduire d'un tiers ce montant: elle représente de notre part un effort maximal d'assainissement. Je remercie les Ministères dont nous relevons pour la promesse formelle qu'ils ont faite à mon prédécesseur de trouver les moyens d'apurer notre passif.

Un agréable devoir m'incombe encore, celui d'exprimer notre connaissance au personnel de notre Académie pour son aide dévouée. Notre gratitude toute particulière va à Madame Peré qui veille toujours au parfait déroulement des activités de notre secrétariat. Reconnaisant la qualité de sa participation à la rédaction de nos procès-verbaux, la Commission administrative a, en sa séance du 17 mars 1982, accordé à Madame Peré le titre de secrétaire des séances.

Excellences, Chers Confrères, Mesdames, Messieurs,

Le présent rapport sur les activités et la situation de notre Académie est une mosaïque — chacun l'aura compris — de taches de lumière et d'ombre. Comme notre Président, je vous invite à travailler avec lucidité, détermination et enthousiasme pour que rayonnent toujours davantage les plages de lumière.

Anthropische invloeden op het fysisch milieu van de vochtige tropen*

door

LEO PEETERS**

SAMENVATTING. - De vochtige tropen strekken zich uit over ongeveer 20% van de continenten. De ontbossing door de mens is er belangrijk en het bos werd vervangen door een anthropische savanne. Deze laatste bedekt grote oppervlakten ondanks een kleine dichtheid van de bevolking. Deze uitgestrektheid wordt verklaard door de extensieve landbouwmethoden en door de grote mobiliteit van de betrokken bevolkingen. De economische voordelen van het bos, die zijn behoud rechtvaardigen, halen het op de nefaste gevolgen van de savannevorming. De bevolking overbrengen naar niet bewoonde zones blijkt moeilijk te verwezenlijken. De menselijke bezetting van de vochtige tropen is het gevolg van een lange geschiedkundige evolutie en de inwoners hechten veel belang aan de voordelen verbonden aan de fysische omgeving van de bezette streken. De problemen van het behoud van deze voordelen beperken zich voor het ogenblik tot de bewoonde streken.

RÉSUMÉ. - *Influences anthropiques sur l'environnement physique des tropiques humides.* - Les tropiques humides s'étendent sur environ 20% des continents. La déforestation par l'homme y est importante et la forêt est remplacée par une savane anthropique. Cette dernière couvre des surfaces considérables malgré une densité faible de la population. Son étendue s'explique par les méthodes agricoles extensives et par la grande mobilité des populations en cause. Les avantages économiques de la forêt qui justifient sa conservation l'emportent sur les conséquences néfastes de la savanisation. Transférer la population vers des zones non habitées semble difficile à réaliser. L'occupation humaine des tropiques humides résulte d'une longue évolution historique et les habitants attachent beaucoup d'importance aux avantages qu'offre l'environnement physique des zones occupées. Les problèmes de la conservation de ces avantages se localisent actuellement dans les régions habitées.

* Lezing gehouden op de plenaire zitting van 20 oktober 1982.

** Directeur van de Klasse voor Natuur- en Geneeskundige Wetenschappen; Perkhoevelaan 21, B-2610 Wilrijk (België).

SUMMARY. - *Human influence upon the physical environment of the humid tropics.*
- The humid tropics cover about 20% of the continents. An important human activity consists of destruction of the forest areas which are replaced by man-induced savannas. Although population densities are very low, extensive agriculture and the great mobility of the people involved stand for the extinction of extended forest areas. The economic advantages of the forest and the prejudicial consequences of the savanna are discussed. Transfer of population towards unsettled areas appears to be difficult to realize as the present-day occupation of the humid tropics results from an historical evolution and people are very attached to the advantages of their physical environment. Hence, problems of conservation of these advantages are restricted to the occupied areas.

Het onderwerp van deze mededeling bevat twee luiken: de vochtige tropen en de anthropische invloeden. Vandaar dat het in de eerste plaats noodzakelijk blijkt het werkkerrein te omschrijven.

Er bestaan verschillende voorstellen om de vochtige tropen te bepalen en af te bakenen. Van zuiver biologisch standpunt brengt men hiervoor in de eerste plaats klimaatelementen in rekening met betrekking tot het plantendeck (bv. het dagelijks en jaarlijks verloop van de belichting, de warmte, de vochtigheidsgraad). De edafische invloeden en de aanwezigheid van een paleovegetatie worden hierbij op de achtergrond gehouden. Er is ook een zuiver fysisch standpunt, gesteund op de typen van luchtmassa's. Maar men houdt alzo weinig rekening met de elementen van het landschap en de kustzones van de warme woestijnen worden hierdoor tot de vochtige tropen gerekend.

De geografen, die in de eerste plaats belangstelling tonen voor de wisselwerking van de elementen van het landschap, gebruiken veel de klassificatie van W. Köppen, volgens dewelke de vochtige tropen het gebied zijn van de A-klimaten. Volgens deze indeling is de gemiddelde maandtemperatuur van de koudste maand hoger dan 18° en bij een gemiddelde jaartemperatuur van 20° is de jaarlijkse neerslag groter dan 60 cm; bij een gemiddelde jaartemperatuur van 25° overschrijdt de regenval 70 cm. De vochtige tropen zijn alzo vochtige en warme gebieden. De onderverdeling Af en Am kennen praktisch geen droog seizoen. De onderverdeling Aw heeft 1 of 2 droge seizoenen in de winter. De zomerregens zijn in hoofdzaak convexieregens en de variabiliteit ervan is groot (meer dan 20). Alzo omschreven beslaan de vochtige tropen bijna 20% van de continenten en vertegenwoordigen als dusdanig een belangrijk deel van de wereld, waarop we leven.

De anthropische invloeden hangen in de eerste plaats af van de graad van bezetting der betrokken gebieden. Enkele voorbeelden tonen aan dat de bevolkingsdichtheid in de vochtige tropen meestal gering is. Het Noord-

Oosten van Zaïre kent een dichtheid ≤ 10 en voor grote oppervlakten is deze dichtheid ≤ 3 . De bevolkingsdichtheid van de Ivoorkust is overwegend < 21 en Opper Volta omvat uitgestrekte gebieden met een dichtheid ≤ 10 . Men komt tot dezelfde vaststelling voor vochtig tropisch Amerika: vochtig tropisch Mexico 1 tot 5 en 15 tot 25; llanos van Venezuela ≤ 10 ; Frans Guyana 10 tot 40 maar dit uitsluitend langs de kust en in de dalen van de grote rivieren. Grande Terre van Nieuw Caledonië telt minder dan 15 inwoners/km². Uitzonderlijk zijn de vochtige tropen dicht bevolkt (o.a. in de deltas van Zuid Azië en in Dekkan). Maar het algemeen beeld blijft dit van een schaarse bezetting, waarbij men nog rekening moet houden met het feit dat uitgestrekte gebieden totaal onbewoond zijn. Men kan zich dan ook de vraag stellen of het in dergelijke omstandigheden wel zin heeft van te spreken over anthropische invloeden. In deze bijdrage gaan we ons beperken tot de wijzigingen, die door de activiteiten van de bevolking werden aangebracht aan het origineel plantendek. Het gaat hier niet alleen om de veranderingen van de spontane plantengroei maar eveneens om de gevolgen hiervan, waardoor in vele gevallen verschillende elementen van de fysisch geografische omgeving sterk gestoord werden in hun normale evolutie.

De traditionele landbouw en veeteelt van de vochtige tropen gaat gepaard met ontbossing. Meestal wordt de natuurlijke boomvegetatie in dit geval vervangen door een anthropische savanne. Dit is o.a. gebeurd in het gebied van de Gran Sabana, gelegen in de Venezolaanse Guyana. De huidige vegetatie bestaat uit laag gras. Nochtans bedraagt de jaarlijkse regenval 2000 mm tot 3000 mm en is de bodem renderend. Men kan dus moeilijk aannemen dat deze grassavanne een climax vertegenwoordigt. Maar het gebied is uitsluitend bewoond door zo wat 10 000 Indianen, die door hun brandcultuur de oorspronkelijke boomvegetatie hebben vernietigd. In het westelijk deel van de Ivoorkust is het bosareaal de laatste tijd aanzienlijk afgenomen. In 1956 bedekte dit nog een oppervlakte van 12×10^6 ha. In de periode 1956-1966 verliep de ontbossing aan een ritme van 200 000 ha/jaar en dit werd de volgende tien jaar opgedreven tot 500 000 ha/jaar. In deze omstandigheden bleef er in 1979 slechts 4×10^6 ha bos over. De landbouwpraktijken kwamen hier voor 80% tussen. De houtontginning en de vraag naar houtskool stonden in voor 20%. De toestand is niet beter in Madagascar, waar het bos vóór de bezetting door de mens (d.i. ongeveer 10 eeuwen terug) praktisch het hele eiland bedekte, met uitzondering van het uiterste zuiden ervan. Thans werd reeds 80% van dit origineel bosareaal vernietigd en maakte plaats voor een savanne. De landbouwpraktijken van 3 000 000 inwoners waren hiervoor verantwoordelijk.

Het zijn echter niet alleen de technieken van landbouw en veeteelt der originele inlandse bevolking die ontbossing met zich meebrengen. In

sommige gevallen heeft de ingeweken blanke bevolking eveneens een aandeel in deze veranderingen van de vegetatie. Brazilië is hiervan het klassiek voorbeeld. De niet gecontroleerde aanleg van koffieplantages begon in de XVIIIde eeuw op de hellingen van de baai van Guanabara. Anderhalf eeuw later was het front der plantages reeds 1000 km het land ingedrongen. Het origineel tropisch regenwoud (*mata latifoliada*) bleef slechts bewaard op de zeer steile hellingen. In de vlakkere delen van het landschap liet het oprukkend front *campo cerrado* en *campo limpio* achter. Grote oppervlakten bos verdwenen eveneens in de vallei van de Paraíba. De extensieve landbouw en veeteelt (met als afzetgebied de mijnontginningen in de staat Minas Gerais) en de produktie van hout en houtskool voor de bewerking van erts en de bevoorrading van locomotieven waren hiervoor verantwoordelijk.

Men stelt dus vast dat — ondanks de lage cijfers van bevolkingsdichtheid — de anthropische activiteiten belangrijke wijzigingen over grote oppervlakten te weeg brengen. Deze tegenstelling valt slechts te begrijpen wanneer men rekening houdt met het extensief karakter van de landbouw en veeteelt en met de grote mobiliteit van deze activiteiten. In het geval van brandcultuur worden de branden niet beheerst, wat des te erger is omdat ze meestal plaats grijpen op het einde van het droog seizoen. Zo verbrandt een indianen familie van de Gran Sabana voor de bewerking van 1 ha nutteloos 5 tot 10 ha. In Madagascar werden door 2 families op 4 jaar tijd 3 ha bos meer verbrand dan nodig was. De beweeglijkheid van de bevolking — zowel van de inlandse bevolking als van de ingeweken blanken — is zeer groot. Velden worden verlaten bij daling van het rendement of om godsdienstige redenen. In Brazilië gebeurde hetzelfde met de koffieplantages bij elke wereldcrisis van de koffie. In Venezuela behoren verschillende plantages van de llanos tot eigenaars, die in de grote steden wonen. Zij zijn in de eerste plaats bekommerd om een snelle en grote opbrengst. Zij maken zich geen zorgen om de vlugge uitputting van de bodems en — zo deze optreedt — wordt de plantage op een andere plaats georganiseerd.

Men kan zich nu twee vragen stellen: heeft men er werkelijk belang bij het bos te bewaren en is de savanne niet even goed of zelfs beter dan de omgeving van het woud?

Het belang van het bos kan men als volgt samenvatten. Het bos bevat houtsoorten van commerciële waarde. De aanwezigheid van het woud is een bron van vochtigheid, wat in marginale omstandigheden van vochtigheid voor de landbouw van waarde kan zijn. Het bos is — als natuurlijke vegetatie — een bron van eventuele nieuwe voedingsgewassen of nijverheidsgewassen. Hierdoor zou de invoer van extra-tropische produkten kunnen beperkt worden en zou de bevolking van de vochtige tropen in minder mate afhankelijk worden van deze van de extra-tropen.

De vervanging van het bos door een savanne vegetatie gaat gepaard met enkele nadelige veranderingen van de fysische omgeving. Er is in de eerste plaats de vermindering van de vochtigheid en de hiermede gepaard gaande toeneming van de verdamping. Hierdoor daalt de grondwaterspiegel en vormen zich harde horizonten in de bodemprofielen, die uiteindelijk alle mogelijkheden van landbouw belemmeren. Erger is de toeneming van de intensiteit van de erosie, aangezien de grasvegetatie veel minder bescherming biedt tegen de tropische stortregens dan het tropisch regenwoud. De erosie-index C1 (eenheid van bodemverlies in T/ha/jaar) bedraagt voor Europa ≤ 100 . Voor Afrika tussen 10°NB en de evenaar wordt $C1 \geq 1000$ en op de sommige plaatsen langs de kust van de golf van Guinea reikt de waarde van C1 tot 7000. Het belangrijk verlies aan bodembestanddelen komt uiteindelijk in de rivieren. De lading van deze waterlopen neemt in die mate toe dat afvoer van deze sedimenten niet meer mogelijk wordt en aanslibbing van de valleibodems met zich meebrengt. Hierdoor ontstaan overstromingen en de valleibodems worden onbruikbaar voor de landbouw. Dergelijke toestand heeft voor gevolg gehad dat cultures van cacao en koffie, evenals de rijstvelden, in de valleien van Madagascar werden vernietigd.

Ondanks de beweeglijkheid van de bevolking, waardoor voortdurend vlekken van anthropische savanne worden verlaten, zijn deze laatste niet altijd geschikt voor een nieuwe uitbreiding van het origineel bos-areaal. Het vernield woud kan een paleovegetatie geweest zijn en zal zich dus niet herstellen onder de huidige klimaatvoorwaarden. Dit is o. a. het geval voor de verbrande bosgebieden van Madagascar en ten dele eveneens voor deze van het tropisch regenwoud van het Amazonebekken. Een savanne van *Imperata cylindrica* verhindert het herstel van het origineel bos (o. a. in het NW van Zaire). De harde bodemhorizonten van het type lateriet laten geen dichte boomgroei meer toe. Opdat het woud opnieuw de plaats over grote oppervlakten van de anthropische savanne zou innemen dient het contact bos-savanne niet ver verwijderd te zijn van de oorspronkelijke grens tussen beide plantenassociaties. In geval van een vertakte invasie van de anthropische savanne is dit mogelijk. Maar wanneer de voortgang van de anthropische savanne de originele grens met het woud steeds verder verplaatst, wordt dit moeilijk. Dit laatste gebeurde met het contact savanne-tropisch regenwoud in het noordelijk halfmond van Afrika. De plantengordels strekken zich hier uit volgens E-W en de invasie van de migrerende Bantu bevolkingen gebeurde van Noord naar Zuid, met voor gevolg dat grote oppervlakten van de anthropische savanne thans te ver van het woud verwijderd zijn om aanspraak te kunnen maken op een natuurlijke herbebossing.

Uit wat vooraf gaat komt men tot het besluit dat — ondanks de lage cijfers van bevolkingsdichtheid — de mensefijke activiteit in hoofdzaak

vernielend werkt op de elementen van de fysische omgeving en dit volgens een menselijke tijdschaal. Men kan zich echter de vraag stellen of dit alles wel rampzalig is voor de vochtige tropen, aangezien grote delen hiervan nog onbewoond zijn. Anders gezegd: waarom brengt men deze onbewoonde zones niet in waarde? In sommige gebieden werd met deze zienswijze rekening gehouden maar meestal was de ontwikkeling van nog onbewoonde of schaars bezette zones het gevolg van beslissingen, die van overheidswege werden getroffen. Zo verplaatste Brazilië de hoofdstad van de kust tot ver in het binnenland en de trans-Amazone weg zou de aanvang moeten betekenen van de ontsluiting van het dicht tropisch regenwoud. Of hierdoor nieuwe aantrekkingspolen voor de bevolking zullen ontstaan is echter volstrekt niet zeker. Niet iedereen is gelukkig in Brazilia en denkt met weemoed aan het aantrekkelijke leven in Rio de Janeiro of São Paulo. De aanleg van de trans-Amazone weg komt in de eerste plaats het groot grondbezit ten goede en zeker niet de indianen of het behoud van de fysisch geografische omgeving. Wanneer men het patroon van de huidige bezetting der vochtige tropen bekijkt mag men niet vergeten dat deze bezetting historisch tot stand kwam en bepaald werd door een reeks van elementen, die de aantrekking van deze gebieden voor de bevolking verrechtvaardigen. De kustzone blijft nog steeds het gebied voor contacten met de buitenwereld en is meestal verder geëvolueerd dan het binnenland. Hetzelfde kan gezegd worden van de grote steden, die tijdens de koloniale periode ontstonden. Het verschil tussen stad en ruraal gebied zwakte aanzienlijk af in gebieden zoals West-Europa of de U.S.A., waar tussen beide zones meestal een intense wisselwerking tot stand kwam. Maar in de vochtige tropen is dit niet het geval en de tegenstelling stad-ruraal gebied wordt dikwijls gekenmerkt door een overgang van modern stadsleven naar pre-koloniale toestanden. Tussen beide ligt soms bijna een eeuw verschil in evolutie en de aantrekking van de steden is kenmerkend voor de vochtige tropen, zoals voldoende blijkt uit de rampzalige woonwijken, die de meeste tropische steden omringen (favellas, barrios). Anderzijds is de bevolking van de rurale gebieden traditioneel sterk gehecht aan de fysisch geografische omgeving en dit om redenen, die verschillen van de ene bevolkingsgroep tot de andere. In de tropische Andes waren het vooral de hoge zones, die bezet werden en in Rwanda verkiest men de heuvels boven de valleibodems. Elders (o.a. in Nigeria en in Malesië) waren het deze laatsten, die door de bevolking werden gewaardeerd. Het woongebied van de vochtige tropen blijkt dus doelbewust door de bevolking uitgekozen te zijn en men staat voor grote — zo niet onoverkomelijke — moeilijkheden hieraan grondige veranderingen te kunnen aanbrengen. Het is niet helemaal realistisch van te beweren dat er in de vochtige tropen nog veel ruimte voor bezetting aanwezig is. De problemen van de gevolgen van de anthropische activiteit op de fysisch geografische omgeving blijven

voorlopig beperkt tot de reeds bewoonde gebieden. Het is bijgevolg de moeite waard er op te wijzen dat deze menselijke activiteit de mogelijkheden van het fysisch geografisch milieu dient te bewaren, wil men de huidig bezette gebieden leefbaar houden. Tot deze bevinding kwam eveneens J.M.G. Kleinpenning wanneer hij verkondigde dat „Een meer gedetailleerde en systematische studie van de zich in de derde wereld afspelende spanningen rond het gebruik van de fysische ruimte lijkt dus om méér dan één reden zinvol en verantwoord” (KLEINPENNING 1981, p. 427).

REFERENTIE

KLEINPENNING, J.M.G. 1981. Strijd om de ruimte en de derde wereld - een thema voor nader onderzoek. - *Geogr. Tdschr.*, nwe reeks, 15 (5).

Droit du développement, droit au développement et développement du droit*

par

J. VANDERLINDEN**

RÉSUMÉ. - Le droit du développement, le droit au développement et le développement du droit représentent chacun une phase de l'évolution contemporaine des droits africains, à savoir le passé, l'avenir et le présent. Le droit du développement, souvent confondu avec la mise en place d'une infrastructure juridique de la croissance économique a fréquemment abouti à la disparition du droit. A ce titre il représente le passé. Le droit au développement, fondé sur des principes généreux, n'est malheureusement encore qu'un rêve qui présente le risque d'oublier les réalités cruelles du Tiers Monde d'aujourd'hui; il représente donc l'avenir. Le développement du droit, œuvre plus modeste, fondée sur la connaissance, l'acceptation et l'intégration du droit, est un défi pour le juriste contemporain et source de leçons pour le développement des droits au départ d'une expérience africaine.

SAMENVATTING. - *Het recht van de ontwikkeling, het recht op ontwikkeling en de ontwikkeling van het recht.* - Het recht van de ontwikkeling, het recht op ontwikkeling en de ontwikkeling van het recht stellen elk een fase voor van de hedendaagse evolutie van het Afrikaans recht, te weten, het verleden, de toekomst en het heden. Het recht van de ontwikkeling, dat dikwijls verward werd met het instellen van een juridische infrastructuur van de economische groei, leidde dikwijls tot het verdwijnen van het recht. Op dit punt stelt het het verleden voor. Het recht op ontwikkeling, gebaseerd op edelmoedige principes, is spijtig genoeg nog slechts een droom die het risico inhoudt dat men de pijnlijke realiteit van de hedendaagse Derde Wereld zou vergeten. Dit stelt dus de toekomst voor. De ontwikkeling van het recht, een meer bescheiden onderneming, die gesteund is op de kennis, de aanvaarding en de integratie van het recht, is een uitdaging voor de jurist van vandaag en een referentiebron voor de ontwikkeling van het recht uitgaande van een Afrikaanse ondervinding.

SUMMARY. - *The law of development, the right to development and the development of the law.* - The law of development, the right to development and the develop-

* Lecture faite à la séance plénière du 20 octobre 1982.

** Directeur de la Classe des Sciences naturelles et médicales; Faculté de Droit, Université libre de Bruxelles, avenue F.-D. Roosevelt 50, B-1050 Bruxelles (Belgique).

ment of the law each represent a phase of the contemporary evolution of African laws, i.e. the past, the future and the present. The law of development, often confused with the setting-up of a legal infrastructure favouring economic growth, has frequently led to the disappearance of law. In this respect, it represents the past. The right to development, based on generous principles, is unfortunately but a dream as of yet and it offers the risk of neglecting the cruel realities of today's Third World. It thus figures in the future. Developing the law, a more modest task, based upon the knowledge, acceptance and integration of the law is a challenge for contemporary lawyers and a source of lessons for the development of laws on the basis of an African experiment.

Si je n'avais craint en cette période de pénurie grave que connaît notre Compagnie d'en obérer les finances par l'augmentation de la surface des cartons d'invitation et par celle, corrélative, des frais d'expédition, j'aurais souhaité ajouter au titre, déjà fort long, de mon propos d'aujourd'hui un sous-titre: le passé, l'avenir et le présent ou encore hier, demain et aujourd'hui.

C'est en effet au passé qu'appartient selon moi dans la grande majorité des cas ce qu'on appelle communément le droit du développement. Et en nombre d'endroits s'il persiste à exercer ses ravages, il n'est certes pas trop tard pour le faire disparaître, mais il est temps.

Le droit du développement est né au début des années Soixante, en Europe bien entendu; puis il s'est propagé aux Etats-Unis et a très rapidement gagné les pays qui en faisaient l'objet. Et cependant, on a pu rapidement se rendre compte qu'en lui-même le concept n'était guère aussi neuf qu'il aimait paraître. Il s'agissait en fait, malgré les dénégations de ses thuriféraires, de droit économique. Ce droit avait lui-même reçu dans la pratique européenne sa consécration au lendemain de la Seconde guerre mondiale, lorsque nombre d'Etats jusqu'alors fidèles à la plus classique des doctrines libérales, s'étaient dotés de conseils économiques et sociaux, d'entreprises nationalisées et de planificateurs soucieux de domestiquer le futur.

Cette mutation européenne des années cinquante trouvait d'ailleurs hors d'Europe, et notamment dans les colonies, un terrain de prédilection où se transporter en raison de la solide tradition d'interventionnisme de l'Etat colonial dans l'économie au travers d'entreprises publiques ou semi-publiques.

Au moment où s'accomplirent les indépendances, particulièrement africaines, cette tradition d'interventionnisme étatique se perpétua dans la mesure où l'octroi de l'indépendance politique n'eut pas nécessairement pour corollaire l'obtention de l'autonomie économique. A ce moment, l'acceptation unanime de quelques postulats favorise de manière excep-

tionnelle le juriste du développement. En effet si on admet que le développement doit être le fait de l'Etat et que l'instrument privilégié de l'action de celui-ci est la loi, il en résulte naturellement que la loi est l'instrument nécessaire du développement et que le juriste est l'agent nécessaire de son élaboration.

Cette dernière proposition mérite qu'on s'y attarde. En effet la loi est normalement, dans nos conceptions politiques, œuvre d'assemblée élue et non de quelque technicien aussi qualifié soit-il; même si le rôle de ce dernier est très loin d'être négligeable, son pouvoir décisionnel est réduit.

Cependant dans nombre de pays en voie de développement, l'évolution politique a abouti à concentrer le pouvoir législatif dans les mains d'oligarchies, voire de monarques, avec ce résultat que la loi est devenue reflet d'autocratie et non de démocratie. Ceci est une constatation n'impliquant à mes yeux aucun jugement de valeur. Il existe sans aucun doute de bonnes raisons pour que, face à l'immensité et à la complexité du problème du développement, la loi ne puisse être démocratique.

Mais derrière les oligarchies et les monarques se profilent immédiatement leurs conseillers, leurs techniciens, autochtones ou étrangers, dont l'intervention aboutit à conférer à la loi du développement son second caractère, celui d'être technocratique. En l'absence d'assemblées jouant effectivement leur rôle et en raison de la concentration du pouvoir au sommet, le juriste est en effet en prise directe sur le pouvoir et cette situation privilégiée accroît d'autant ses moyens d'action.

Dès lors la loi du développement ne peut qu'être autocratique et technocratique.

Pareille relation privilégiée entre par ailleurs directement dans les vues des nouveaux venus sur la scène du développement, — particulièrement africain, puisqu'aussi bien leur expérience latino-américaine, voire asiatique, est plus ancienne —, que sont les Américains. Travaillant dans l'esprit de leurs grandes Facultés de droit tel qu'il existe depuis la fin du siècle passé, ils voient en leurs juristes des «ingénieurs sociaux» capables de «transformer les réalités» ou encore de «créer un homme nouveau par la transformation des mentalités». Que de prétention dans ces quelques mots! Ce n'est pas Monsieur le Trouhadec saisi par la débauche cher à Jules Romains, mais bien Monsieur le Juriste saisi par l'ubris, redoutable ressort de la tragédie grecque d'Eschyle, d'Euripide et de Sophocle.

Si pareille démesure était sans conséquences ce ne serait sans doute qu'un demi-mal. Mais il y a plus grave. Dans les pays en voie de développement, pareille conception aboutit trop souvent à une double impasse: celle du voyage en Absurdie et celle de la mort du droit. Le voyage en Absurdie c'est par exemple une réforme du droit du mariage qui en fixe l'âge minimal pour les filles à 20 ans et pour les garçons à 25 ans (pour qu'ils puissent se former avant d'être encombrés par leurs obligations familiales), abolit

d'un trait de plume la polygamie (pour que chacun trouve femme) et supprime aussi aisément les échanges de valeurs matrimoniales (parce qu'elles sont sources de spéculation). Et qu'advient-il de pareille loi? Ou bien elle n'est pas appliquée (et c'est la fin du droit) ou bien elle l'est et on constate la généralisation de la prostitution (permettant de satisfaire les pulsions naturelles de jeunes adultes de moins de 20 ou 25 ans), la multiplication des unions irrégulières multiples (qui reproduisent le schéma polygamique dans la clandestinité et l'esprit de lucre) et la surenchère des paiements déguisés et souvent somptuaires à l'occasion des mariages (sans que pour autant ces valeurs jouent encore le rôle stabilisateur qu'elles avaient autrefois). Le bilan final en est une déstabilisation complète de l'institution matrimoniale et tout le contraire du développement.

Mais c'est également cette codification du droit civil où pour flatter un monarque qui souhaite que l'on rassemble «ce qu'il y a de meilleur dans tous les systèmes juridiques du monde», un expert réunit en un extraordinaire cocktail du droit anglais, du droit français, du droit portugais, du droit suisse, du droit yougoslave, et que sais-je encore, pour fabriquer ce qui finalement s'avère être un outil totalement inadapté aux besoins du pays dont il est supposé encadrer le développement.

En fait en examinant ces exemples et bien d'autres, on constate tristement que bien souvent peu de gens sont d'une part aussi peu pluridisciplinaires que les juristes et d'autre part aussi nationalistes, — certains diront étroits d'esprit —, qu'eux. La première caractéristique est renforcée dans les pays en voie de développement par leur branchement direct sur le pouvoir qui leur permet d'ignorer l'apport éventuel des autres sciences humaines puisqu'ils peuvent décider en ignorant tout de leurs enseignements. Quant à la seconde elle les encourage à exporter allègrement leur système national, leur «modèle», substituant ainsi au colonialisme ancien, le néo-colonialisme scientifique et aussi le paternalisme du technocrate.

La mort du droit, seconde branche de l'impasse, c'est la situation inverse, celle dans laquelle se trouve le juriste qui réalise le poids contraignant de l'apport des sciences sociales et des idéologies dans la solution des problèmes du développement et cède face à celles-ci avec autant de facilité que son homologue mettait de radicalisme dans l'affirmation de son propre système. On voit alors les Facultés de droit se transformer en centres pluri-disciplinaires où tout s'enseigne de la politique à l'économie, de la sociologie à l'idéologie, — tous comptes faits de la mauvaise pluridisciplinarité dans l'éparpillement des disciplines —, et où le droit disparaît n'ayant guère l'occasion de s'affirmer par l'approfondissement de la méthode qui lui est propre.

Ou encore, lorsque l'idéologie l'emporte surtout, ces constitutions qui obligent le magistrat à juger sur base des idéaux du parti ou celles qui permettent au procureur général d'intervenir dans le cours des procès et

de faire pression sur les cours et tribunaux pour qu'ils se conforment à ses instructions. Dans les deux cas, l'état de droit disparaît pour être remplacé par l'arbitraire. C'est une autre forme de mort du droit.

Et ainsi les deux branches de l'impasse, le voyage en Absurdie provoqué par l'obstination néfaste dans la fidélité aux modèles juridiques dits développés et la précipitation inconsidérée dans le rejet du droit en tant que tel au bénéfice des sciences sociales, aboutissent à un même résultat: priver de droit les habitants des pays en voie de développement.

Devant les déceptions engendrées par le droit du développement surgit dans les années Septante, au moment où le concept de développement se sépare de celui de croissance, l'idée du droit au développement. Celle-ci se place d'emblée sur un plan moral élevé puisqu'elle ambitionne d'être la synthèse des droits de l'homme tant physiques (droit à la nourriture, au vêtement et au logement, pour ne prendre que trois exemples) que moraux (droit à la dignité).

A bien des égards, le concept est séduisant. Il l'est tout d'abord au cœur et sans doute davantage qu'à l'esprit pour tous ceux qui ont plaidé contre l'indécence d'un éventuel retour à la colonisation devant la misère matérielle angoissante des populations de certains pays en voie de développement, alors que précisément la colonisation pouvait en certains cas être tellement indigne dans son traitement des individus et plus particulièrement dans certains aspects de son approche paternaliste des hommes.

Mais l'idée du droit au développement doit également apparaître comme particulièrement attachante à tous ceux qui persistent aujourd'hui, malgré les déconvenues, à rêver d'un étatsisme à visage humain. A cette harmonisation des aspirations de tous et de chacun, de l'Etat qui nous représente tous et de chacun d'entre nous qui en sommes les sujets. Le droit au développement mettrait ainsi fin, — l'expression est belle et fleurira certainement dans les années à venir —, «à la confiscation des droits des peuples par l'Etat».

Cependant cet idéal, dont on voit mal comment il ne ferait pas l'unanimité, se réfugie actuellement dans un domaine dont l'efficacité n'est pas nécessairement la qualité dominante: celui du droit international. Qu'il s'agisse de la résolution 4 (XXXIII) de la Commission des Droits de l'Homme de l'Organisations des Nations Unies qui demande que l'on étudie internationalement le droit au développement ou du colloque passionnant consacré à ce thème par l'Académie de Droit international de La Haye en collaboration avec l'Université des Nations Unies.

A l'échelle nationale, celle qui compte vraiment chaque jour pour des millions d'individus, le bilan est bien moins brillant.

Tout d'abord, il y a les mentions dans le plus grand nombre des préambules aux constitutions des Etats. Qu'il s'agisse du «bien-être du peuple», de la «dignité de la personne humaine», du «développement des

citoyens» ou de «l'évolution harmonieuse de l'individu», les textes abondent en déclarations d'intention de cette nature dont les termes sont presque interchangeables. Hélas, l'examen déprimant de la réalité du Tiers Monde vient quotidiennement les démentir que ce soit dans les campagnes-mouroirs ou dans les concentrations urbaines où s'épanouissent et fleurissent les pires fléaux sociaux. Tous comptes faits, ces déclarations peuvent tout au plus donner bonne conscience à ceux qui n'en ont pas.

Et puis il y a cet effort récent d'un Etat inscrivant au chapitre II de sa nouvelle Constitution les *Objectifs fondamentaux et Principes directeurs de la Politique de l'Etat*. Et parmi ceux-ci on retrouve, plus détaillées que dans les préambules, des idées comme :

- le contrôle de l'économie par l'Etat doit aboutir au maximum de bien-être, liberté et bonheur pour chaque citoyen;
- le système économique ne doit pas permettre la concentration de richesses et d'outils économiques dans les mains de quelques-uns;
- chacun doit pouvoir bénéficier de logement, nourriture, ressources matérielles et assurances sociales;
- la dignité humaine doit être protégée et développée.

Mais une fois ces mots inscrits dans le texte même de la Constitution, leurs auteurs se sont posés le problème, crucial il est vrai, de leur justiciabilité, c'est-à-dire de la possibilité de les mettre en œuvre en justice. Après de longs débats, la conclusion des constituants fut négative.

Et c'est là que gît sans doute le problème majeur soulevé par le droit au développement. En effet peut-on dire qu'il y ait droit s'il n'y a aucune possibilité de lier, de contraindre ceux qui en sont les sujets? Et est-il possible, dans les pays en voie de développement, mais aussi parfois chez nous, de considérer véritablement l'Etat comme un sujet de droit? Est-il possible de le lier par une décision de justice et puis et surtout d'assurer l'exécution de celle-ci alors que c'est l'Etat lui-même qui exécute? La réponse est connue et négative.

Et dès lors, le réaliste, même optimiste, devient sceptique et s'interroge. Le droit au développement ne risque-t-il pas de devenir un nouvel opium? Pas celui du peuple certes, mais bien celui du juriste qui, face à ses idéaux, voit grandir chaque jour le fossé entre eux et la réalité du sous-développement et qui dès lors choisit de se réfugier dans le cocon protecteur et rassurant d'un rêve d'avenir. Et c'est donc bien l'avenir que représente ce droit.

Ainsi, pris entre l'ubris d'hier et l'opium de demain, que peut faire aujourd'hui le juriste face au sous-développement? A cette question, il y a une réponse: développer le droit.

Certes, cette tâche est moins grandiose que bâtir les cathédrales de la croissance et du développement conjugués. C'est au contraire de l'ouvrage quotidien, humble et patient, comme celui accompli chaque jour il y a un

siècle par mon arrière grand père, paysan en Ardenne, comme tant de citoyens des pays en voie de développement aujourd'hui. Et, en l'occurrence, l'entreprise consiste à sortir le droit des pays en voie de développement du stade ultime qu'ils ont trop souvent atteint: celui de la non-application du droit.

Développer le droit serait ainsi œuvrer pour qu'il soit appliqué et pour ce faire la réalisation de trois conditions sont indispensables:

- le droit doit être connu;
- le droit doit être accepté;
- le droit doit être intégré.

Sans doute les exigences peuvent-elles sembler banales. Mais lorsque, sur le terrain, on mesure l'espace à franchir ne serait-ce que pour s'en approcher, on apprécie immédiatement l'immensité de la tâche à accomplir.

Pour que le droit soit connu, il paraît nécessaire qu'il soit diffusé pour tous et partout et le soit dans une langue accessible.

D'abord la diffusion pour tous et partout. Du magistrat à l'écolier, du travailleur au paysan.

Le magistrat, gardien du droit, souvent formé à grand coût dans les universités ou écoles de droit, nationales ou étrangères, se retrouve souvent, dès son entrée en fonction et surtout s'il fonctionne dans une juridiction de base proche du justiciable, sans journaux officiels, sans codes, sans recueils de jurisprudence, sans ouvrages ou articles de doctrine, condamné à l'ignorance après avoir pu croire s'approcher quelque peu du savoir. Il ne faut dès lors que quelques années pour que le bon sens remplace le droit et que meure celui-ci non seulement dans l'esprit du magistrat mais aussi dans la pratique des populations. Quant à l'investissement en faveur du développement consenti en faveur du magistrat, il passe aux profits et pertes, mais davantage à celles-ci qu'à ceux-là.

L'écolier, avenir des sociétés en développement, désireux d'apprendre et de comprendre, avide de progrès et de justice, devrait voir le droit reprendre dans l'éducation globale la place qu'il y occupait avant les contacts avec les mondes extérieurs. En ce temps, les enfants, les garçons avec leurs pères, les filles avec leurs mères, apprenaient la vie et les cadres sociaux l'organisant sur le tas, au jour le jour et sous tous leurs aspects qu'ils soient économiques, politiques, sociaux ou juridiques. Le droit était inclus dans le processus éducatif et loin d'être le monopole exclusif d'une caste, celle des juristes. Le jour où le droit réintègrera cette place grâce à sa diffusion au bénéfice de l'écolier, un pas considérable sera franchi sur la voie du développement du droit.

Le travailleur qui se meut le plus souvent dans un milieu qui le déracine, de gré ou de force, ouvertement ou insidieusement, et qui donc vit quotidiennement l'acculturation, cause de déchirements intérieurs diffici-

les à cicatiser, trouve souvent dans le droit un cadre nouveau adapté à sa vie nouvelle. Qu'il s'agisse du droit du travail, de celui de la sécurité sociale, de celui de l'organisation syndicale, il doit apprendre à connaître des matières particulièrement complexes et à la formulation le plus souvent extérieure en raison de leur origine internationale. La rupture est ici totale par rapport à la tradition antérieure à l'irruption de l'Europe ou de l'Amérique sur la scène du sous-développement et l'effort à accomplir pour faciliter la diffusion du droit n'en est que plus grand.

Le paysan qui affronte les problèmes des tenures foncières, des coopératives, de la conservation des ressources naturelles, alors qu'il est également le principal pourvoyeur de ressources alimentaires du Tiers Monde, mérite également que le droit vienne à lui par des moyens certes forts différents de l'abonnement au *Journal officiel*. Qu'il s'agisse de dictons ou proverbes, de chansons, de fables, le droit doit revêtir une forme adaptée à la société rurale encore fréquemment illettrée et profondément ancrée dans son oralité. Sans doute les quelques formes citées ont-elles de quoi faire lever plus d'un sourcil étonné chez ceux qui accordent plus d'importance à la pseudo-dignité du juridique qu'à son existence même.

Et il est évident que les quatre catégories sociales mentionnées ne le sont qu'à titre exemplatif. Le droit doit devenir une réalité familière au bénéfice de chacun et par les moyens qui sont le mieux adaptés à chacun.

A cet égard on ne peut sous-estimer le rôle fondamental de la langue dans laquelle le droit est formulé. En abordant ce problème, on touche à l'un des points les plus sensibles de l'équation politique des pays en développement. La subtile distinction des constitutionnalistes entre langue officielle et langue nationale le montre bien. Coincés entre le monde extérieur dominant dont la pénétration des secrets suppose la maîtrise de leur principal outil de domination, le langage, et l'authenticité dont l'idiome propre à chaque civilisation est sans doute le reflet le plus pur, le monde en développement doit trancher un dilemme dont la solution a le plus souvent de telles implications politiques que les gouvernants préfèrent ne pas le trancher. Cependant, pour l'avenir du droit, le problème doit pouvoir être abordé sans vouloir ni le résoudre à l'emporte-pièce, ni s'y faire piéger et, une fois le choix fait entre l'unité et la multiplicité, le juriste se doit d'être disponible pour formuler le droit dans une langue juridique compréhensible de tous et dépouillée du formalisme sacramental qui la transforme souvent en galimatias.

Une fois le droit connu ou susceptible de l'être, un tiers du chemin est parcouru. Mais le droit aura beau être parfaitement diffusé dans la forme la plus accessible, son rejet par la société qu'il doit régir rendra cette diffusion inutile.

A cet égard, l'idéal à atteindre est sans doute l'adéquation parfaite entre les principes juridiques et les convictions les plus profondes des individus

composant la société qu'ils sont supposés régir. Nous retrouvons alors l'authenticité déjà rencontrée sur le plan de la forme lorsqu'il était question de la langue du droit. Elle se situe ici sur le plan du fond même du droit et doit être comprise au sens le plus noble qu'elle peut revêtir avec toute la difficulté d'équilibrer les acquis de la tradition et les exigences du futur, avec le courage indispensable de la multiplicité éventuelle des droits et son corollaire, le refus de l'unité centralisatrice de l'Etat.

Mais sans doute est-ce là un idéal et dès lors, faut-il se résoudre à ne pas voir le droit développé emporter d'emblée l'adhésion totale des sujets de droit. Dans ce cas, plutôt que de se réfugier dans la solution facile, — et d'autant plus facile qu'il ne l'exerce pas lui-même mais l'abandonne à ses sbires du plus bas étage —, de la répression aveugle, le juriste se doit de convaincre par l'explication, par le raisonnement, par la participation, avec le courage du dialogue et le refus du paternalisme intellectuel. Certes il est si commode d'affirmer: «c'est ainsi parce que je sais», ce qui rappelle immédiatement un autre «c'est ainsi», celui qui trouvait sa justification dans la couleur de la peau ou dans la race de celui qui le prononçait. La dignité de l'homme dit sous-développé c'est aussi, c'est surtout, de percevoir, de comprendre, de faire lui-même son développement, y compris celui de son droit. Sans doute est-il souvent souhaitable qu'il soit aidé sur cette voie afin de mieux en éviter les pièges multiples, mais le juriste doit se pénétrer de l'idée maîtresse selon laquelle aider c'est servir et que servir ce n'est pas nécessairement dominer.

Au droit connu et au droit accepté, il convient d'ajouter un droit intégré, c'est-à-dire un droit pour lequel tout le support indispensable à sa mise en œuvre, tout le contexte sur lequel il s'articule, est disponible.

On ne devrait plus rencontrer dans les pays en voie de développement cette législation savamment élaborée par un conseiller technique et prévoyant, pour relancer le commerce extérieur, la mise sur pied d'un registre des importateurs sophistiqué exigeant des commerçants un relevé détaillé par rubrique douanière de toutes leurs importations des cinq dernières années. Diffusée et comprise, l'exigence avait été acceptée par les intéressés. Mais une fois les documents remplis, ils s'étaient entassés dans une pièce faite de rayonnages sur lesquels les ranger, d'étiquettes permettant de les identifier et d'employés formés au strict minimum des principes de classement. La législation de toute évidence était inappliquée par défaut d'intégration. De même les dispositions relatives à l'état-civil de ce code dans lequel cette réglementation avait fait l'objet de soins particulièrement attentifs alors qu'il n'existait dans le pays ni bureaux, ni officiers d'état-civil susceptibles d'en assurer la mise en œuvre.

Et il est tout aussi évident que les pays en voie de développement ne peuvent se payer de luxe d'une superbe autarcie qui les isolerait du monde extérieur. L'articulation sur celui-ci est tout aussi essentielle que l'intégra-

tion dans des structures d'accueil intérieures. Les règles du commerce international formant un cadre dont les pays en voie de développement sont susceptibles d'influencer la forme, — certaines conventions internationales récentes illustrent parfaitement ce point —, mais dans lequel ils doivent néanmoins accepter d'inscrire la dynamique de leurs contacts extérieurs.

De même, il n'est sans doute pas souhaitable que les pays en voie de développement rejettent purement et simplement comme aliénants les principes du droit international privé qui organisent ces contacts. Sans doute s'agit-il encore aujourd'hui dans nombre de cas de principes issus d'une longue domination du monde extérieur sur l'univers du droit. La chose ne peut être niée. Il est dès lors indispensables de repenser le contenu de ces principes dans un esprit nouveau empreint d'un plus grand souci d'égalité, en se dégageant des liens de dépendance existants, mais aussi en ne rompant pas avec le monde extérieur.

Ceci dit, comment réaliser ce triple objectif du droit connu, accepté et intégré? Sans doute faut-il à cette fin une variété de moyens agissant chacun là où leur action est davantage susceptible d'avoir de l'effet en fonction des circonstances. Mais, avant toutes choses, il semble qu'il faille repenser la conception des centres d'enseignement et de recherche. En effet les dépenses en hommes et équipement consenties à leur bénéfice par les pays en voie de développement sont telles que cet investissement (fréquemment unique pour un Etat déterminé) doit impérativement avoir un rendement maximal. La Faculté de droit de chaque Etat (puisque aussi bien dans 80% des Etats, elle risque d'être la seule du pays) et/ou l'Ecole de droit et d'administration doivent former un ensemble repensé et intégré dont la première tâche serait d'être un centre de réflexion et de formation consacré aux trois tâches prioritaires pour le développement du droit.

Il est grand temps que ces Facultés ne soient plus ce qu'elles sont trop souvent pour leur personnel expatrié, à savoir ces lieux d'exil et d'ennui où certains traînent leur incapacité à être en Europe ce qu'ils sont en Afrique, ces refuges d'amateurs de bonne volonté, ignorant tout de la problématique du sous-développement juridique et des moyens à mettre en œuvre pour le combattre, des escales touristiques enfin pour perroquets-voyageurs ou -visiteurs qui dévident en quelques jours un cours importé et sans rapport avec les problèmes qui se posent dans la société que les accueille.

Et si je borne ce propos aux seuls expatriés, c'est que les Facultés africanisées, même si elles sont parfois décevantes, ne méritent sans doute pas qu'on leur jette la première pierre dans la mesure où c'est nous qui le plus souvent les avons conçues, en avons formé le personnel ou en approvisionnons les bibliothèques à notre image et pas à celle des sociétés qu'elles sont censées servir. Nous avons ainsi transplanté non seulement

nos institutions, mais encore les outils de leur reproduction à travers des centres d'enseignement et de recherche fonctionnellement inadaptés et dont la seule mission est de véhiculer notre vision du savoir et de sa transmission.

A ce stade du discours, il est sans doute indispensable que le directeur de la Classe des sciences morales et politiques s'efface un instant devant le Président de la Faculté de Droit de l'Université libre de Bruxelles. Est-il en effet besoin de souligner que nombre de ces propos sont également applicables chez nous et qu'à bien des égards nos systèmes juridiques sont eux aussi, par l'un ou l'autre aspect, sous-développés. Que notre droit n'est pas toujours connu de tous, accepté par tous et intégré aux structures nationales et internationales qui en conditionnent la mise en œuvre. Que le rôle des centres d'enseignement et de recherche mériterait assurément d'être repensé. Que le poids de certaines habitudes qui remontent au Moyen Age, l'étouffement par le réseau des intérêts investis, la tentation de repli frileux en période de crise nous incitent trop souvent à l'inaction ou au seul remède de l'emplâtre sur la jambe de bois.

Mais s'il est vrai que notre engourdissement finalement ne concerne que nous, pourquoi ne pas en sortir pour tenter de labourer la mer du sous-développement juridique au bénéfice de ceux que la dérive inexorable jusqu'à présent entre riches et pauvres pousse vers l'apocalypse, accule au désespoir? De ceux auxquels les juristes, au même titre que tous les hommes de bonne volonté, peuvent sans aucun doute apporter quelque chose, peut-être pas grand chose, certainement pas rien du tout. De ceux auxquels nous nous devons tous d'apporter dans leur détresse la moindre parcelle de solidarité. Cela c'est l'aujourd'hui du développement du droit.

Et peut-être alors qu'un jour, à force de le combattre outre-mer, les leçons apprises face au sous-développement extérieur nous permettront de mieux lutter contre la sclérose intérieure. Peut-être qu'un jour, élargissant à l'ensemble du monde sous-développé le propos de ce vieil Européen curieux jusqu'à en mourir, nous pourrons dire avec Pline l'Ancien pour qui le sous-développement (il disait la barbarie) était aussi africaine: *Ex Africa semper aliquid novi*.

**KLASSE VOOR MORELE
EN POLITIEKE WETENSCHAPPEN**

**CLASSE DES SCIENCES MORALES
ET POLITIQUES**

Zitting van 16 november 1982

(Uittreksel uit de notulen)

De zitting wordt geopend te 14 h 30 door de directeur, de H. J. Vanderlinden, bijgestaan door de H. J.-J. Symoens, vast secretaris.

Zijn bovendien aanwezig: De HH. A. Coupez, E.P. J. Denis, de HH. M. d'Hertefelt, J.-P. Harroy, A. Huybrechts, J. Jacobs, M. Luwel, A. Maesen, A. Rubbens, J. Sohier, J. Stengers, titelvoerende leden; Mevr. P. Boelens-Bouvier, A. Dorsinfang-Smets, de HH. V. Drachoussoff, E. Lamy, J. Pauwels, J. Ryckmans, E.P. J. Spae, geassocieerden; de H. J. Comhaire, correspondent, alsook de H. A. Lederer, lid van de 3de Klasse en de H. D. Thienpont, lid van de 2de Klasse.

Afwezig en verontschuldigd: De HH. A. Baptist, F. Bézy, E. Bourgeois, E. Coppieters, A. Duchesne, S. Plasschaert, E. Stols, E.P. J. Theuws, de H. E. Vandewoude, alsook de HH. P. Staner en R. Vanbreuseghem, erevaste secretarissen.

Overlijden van de H. F. Vanlangenhove

De directeur herinnert aan het overlijden te Brussel op 29 juli 1982 van onze confrater de H. F. Vanlangenhove, erelid.

Hij schetst zijn carrière en vraagt aan de Klasse enkele ogenblikken stilte te bewaren ter herinnering van de overleden Confrater.

De Klasse vraagt aan Mevr. A. Dorsinfang-Smets, die aanvaardt, de lofrede op te stellen, die in het *Jaarboek* 1983 zal verschijnen.

Lofrede van Mgr A. Kagame

De H. J.-P. Harroy spreekt de lofrede uit van onze betreurde confrater Mgr Alexis Kagame.

Deze nota zal verschijnen in het *Jaarboek* 1982.

Séance du 16 novembre 1982

(Extrait du procès-verbal)

La séance est ouverte à 14 h 30 par le directeur, M. J. Vanderlinden, assisté de M. J.-J. Symoens, secrétaire perpétuel.

Sont en outre présents: M. A. Coupez, le R.P. J. Denis, MM. M. d'Hertefeldt, J.-P. Harroy, A. Huybrechts, J. Jacobs, M. Luwel, A. Maesen, A. Rubbens, J. Sohier, J. Stengers, membres titulaires; Mmes P. Boelens-Bouvier, A. Dorsinfang-Smets, MM. V. Drachoussoff, E. Lamy, J. Pauwels, J. Ryckmans, le R.P. J. Spae, membres associés; M. J. Comhaire, membre correspondant, ainsi que M. A. Lederer, membre de la 3^e Classe et M. D. Thienpont, membre de la 2^e Classe.

Absents et excusés: MM. A. Baptist, F. Bézy, E. Bourgeois, E. Coppie-
ters, A. Duchesne, S. Plasschaert, E. Stols, le R.P. J. Theuws, M. E. Vandewoude, ainsi que MM. P. Staner et R. Vanbreuseghem, secrétaires perpétuels honoraires.

Décès de M. F. Vanlangenhove

Le directeur rappelle le décès de notre confrère M. F. Vanlangenhove, membre honoraire, survenu à Bruxelles le 29 juillet 1982.

Il retrace la carrière professionnelle du défunt et demande à la Classe de se recueillir en souvenir du Confrère disparu.

La Classe propose à Mme A. Dorsinfang-Smets, qui accepte, de rédiger l'éloge qui paraîtra dans l'Annuaire 1983.

Éloge de Mgr A. Kagame

M. J.-P. Harroy fait l'éloge funèbre de notre regretté confrère Mgr Alexis Kagame.

Cette notice paraîtra dans l'Annuaire 1982.

„Chinese Youth stands at the Crossroads”

E.P. J. Spae onderhoudt de Klasse over dit onderwerp.

De Directeur dankt de spreker en de HH. J. Comhaire, M. d'Hertefeldt, D. Thienpont, A. Coupez, J. Vanderlinden en J. Sohier komen tussen in de bespreking.

Deze nota zal gepubliceerd worden in de *Mededelingen der Zittingen* (pp. 443-481).

De H. J. Vanderlinden vraagt aan E.P. J. Spae een nieuwe uiteenzetting te houden op één van de volgende zittingen: E.P. Spae aanvaardt.

Wetenschappelijke benadering van de voedingsstrategie van een ontwikkelingsland: Zaïre

In haar brief van 1 oktober 1982, heeft Mevr. J. Mayence-Goossens, staatssecretaris voor Ontwikkelingssamenwerking, aan de Academie gevraagd haar te helpen bij het onderzoek van een wetenschappelijke benadering van de voedingsstrategie voor Zaïre.

Volgende leden van de Klasse zullen deelnemen aan de werkzaamheden van de Commissie voor voedingsstrategie (Zaïre), opgericht om aan dit verzoek te voldoen: De H. A. Baptist, Mevr. P. Boelens-Bouvier, de H. E. Coppieters, Mevr. A. Dorsin角度-Smets, de HH. V. Drachoussoff, J.-P. Harroy, J. Houyoux, A. Huybrechts, A. Rubbens en J. Vanderlinden.

Aan E.P. Hulstaert zal een eventuele bijdrage van enkele bladzijden gevraagd worden.

Na een gedachtenwisseling, drukt de Klasse volgende wens uit waarvan de Commissie op de hoogte zal gebracht worden:

1. Dat de Academie op een onafhankelijke en objectieve wijze zal te werk gaan;
2. Dat aan het Kabinet van het Staatssecretariaat zal meegedeeld worden dat de Academie zich het recht voorbehoudt aan haar eindverslag de nodige ruchtbaarheid te geven.

Bibliografisch Overzicht 1982

De Directeur meldt het neerleggen van de nota's 3 tot 6 van dit Overzicht (pp. 555-559).

«Chinese Youth stands at the Crossroads»

Le R.P. J. Spae entretient la Classe à ce sujet.

Le directeur remercie l'orateur et MM. J. Comhaire, M. d'Hertefeld, D. Thienpont, A. Coupez, J. Vanderlinden et J. Sohler interviennent dans l'échange de vues.

Cette note sera publiée dans le *Bulletin des Séances* (pp. 443-481).

M. J. Vanderlinden demande au R.P. J. Spae de prévoir un nouvel exposé pour une des séances à venir. Le R.P. Spae accepte.

Approche scientifique de la Stratégie alimentaire d'un pays en voie de développement: le Zaïre

Par sa lettre du 1^{er} octobre 1982, Mme J. Mayence-Goossens, secrétaire d'État à la Coopération au Développement a demandé à l'Académie de l'aider dans la recherche d'une approche scientifique de la Stratégie alimentaire pour le Zaïre.

Les membres suivants de la Classe participeront aux travaux de la Commission de Stratégie alimentaire (Zaïre), créée en vue de répondre à cette demande: M. A. Baptist, Mme P. Boelens-Bouvier, M. E. Coppeters, Mme A. Dorsinfang-Smets, MM. V. Drachoussoff, J.-P. Harroy, J. Houyoux, A. Huybrechts, A. Rubbens et J. Vanderlinden.

Le R.P. Hulstaert sera pressenti pour une éventuelle contribution de quelques pages.

Après un échange de vues, la Classe forme les vœux suivants, dont la Commission sera saisie:

1. Que l'Académie travaille d'une façon indépendante et objective;
2. Que le Cabinet du Secrétariat d'État soit informé que l'Académie se réserve le droit de donner à son rapport final la publicité nécessaire.

Revue bibliographique 1982

M.J. Vanderlinden fait part du dépôt des notices 3 à 6 de cette revue (pp. 555-559).

Symposium 1983

De H. J. Vanderlinden deelt eerst en vooral mee dat, met instemming van de twee andere klassen, de opeenvolging voor het inrichten van de jaarlijkse Symposia als volgt zou moeten gewijzigd worden.

1985, normaal voorzien voor de 3de Klasse, is het jaar van de herdenking van de oprichting van de Onafhankelijke Congostaat. De 1ste Klasse zou dan over dit onderwerp het jaarlijks Symposium inrichten in samenwerking met de Commissie voor Geschiedenis.

Voor 1983 worden drie voorstellen gedaan:

1. Door de H. A. Huybrechts: De industrialisatie van de Derde Wereld;
2. Door de H. J. Vanderlinden: De ontwikkeling van het recht;
3. Door de H. J. Comhaire: Het probleem van het grondbeleid.

Na een ruime gedachtenwisseling aanvaarden de leden bij stemming het thema: De ontwikkeling van het recht.

De zitting wordt gegeven te 16 h 30.

Symposium 1983

M. J. Vanderlinden signale tout d'abord qu'avec l'accord des deux autres Classes, le tour de rôle pour l'organisation des Symposiums annuels devrait être modifié comme suit.

L'année 1985, prévue normalement pour la 3^e Classe, est celle de la Commémoration de la création de l'État Indépendant du Congo. La 1^{re} Classe organiserait alors, avec l'aide de la Commission d'Histoire, le Symposium annuel sur ce sujet.

Pour 1983, trois propositions sont faites:

1. Par M. A. Huybrechts: L'industrialisation du Tiers Monde;
2. Par M. J. Vanderlinden: Le développement du droit;
3. Par M. J. Comhaire: Le problème foncier.

Après un échange de vues, les membres adoptent par vote le thème: Le développement du droit.

La séance est levée à 16 h 30.

Chinese Youth Stands at the Crossroads*

by

Joseph J. SPAE, c.i.c.m.**

SUMMARY. — Chinese Youth, which has undergone the trauma of the Cultural Revolution (1966-1976), demonstrates by the statements of the Communist Party their doubts towards the official ideology.

The author traces the origins of this unexpected movement and assesses the consequences for the future of the country.

RÉSUMÉ. — *La jeunesse chinoise à la croisée de son histoire.* — La jeunesse chinoise qui est passée par le cataclysme de la Révolution Culturelle (1966-1976) manifeste, selon les déclarations du Parti Communiste même, ses doutes envers le régime.

L'auteur trace les origines de ce mouvement inattendu et en dégage les conséquences pour l'avenir du pays.

SAMENVATTING. — *De chinese jeugd op een keerpunt van haar geschiedenis.* — De Chinese jeugd, na het trauma van de Culturele Revolutie (1966-1976), wendt zich af, volgens verklaringen van het Communistisch regime zelf, van de officiële ideologie.

De schrijver ontleeft de oorsprong en het verloop van die nieuwe beweging, en trekt er de gevolgen uit voor de toekomst van het land.

Catholics in Europe Concerned with China (CECC) organized a meeting at Leuven, Belgium, Sept. 8-10, 1982, on "Youth in China". The appropriateness of this theme was thus indicated:

"Chinese youth is chosen as the vantage point of studying social changes in China in the last decade. No other social group has been more affected by the Cultural Revolution (CR), has seen more hopes and greater disappointment. Today no other group has engaged itself in a more thorough search for new directions" (*CECC Newsletter*, 3,82).

* Paper read at the meeting of the Section of Moral and Political Sciences held on 16 November 1982.

** Honorary associate of the Academy; Dennenstraat 8, B-3030 Oud-Heverlee (Belgium).

Six aspects of this theme will be considered here:

1. Literature on and by youth: How they see society.
2. Chinese youth and the CR, before, during and after.
3. The educational revolution.
4. Chinese youth and communist morality.
5. Youth and the democratic movement.
6. Religion and spiritual adjustment.

1. Literature on and by youth: how they see society

A few lines, culled from Rewi Alley's poem *The New Youth*, dated Lanzhou, Gansu Province, June 4, 1982, sets the tone:

Basically the new youth is good. Though a wave of uncertainty affects some who have lost the vision of how to give meaning to life. Perhaps none quite realizes that a vast wealth simply brings decay to following generations. TA KUNG PAO (TKP) 7.8.82.

Alley should know. He spent 55 of his 85 years in China. Wang Bingnan, president of the Chinese People's association for Friendship with Foreign Countries, surrounded by more than 200 guests, gave him a standing ovation at a Peking party on April 21, 1982. The New Zealand poet then continues:

Some youth feel it is erudite to be cynical, clever to be lazy, for education has come easily to them. They have cash for fun and clothing, though ever real happiness fades out of their reach. Some become bureaucrats if they have enough backdoor pull. They spend the rest of their lives, trying to hold their position. Sad sacks indeed!

In November 1980, one of these disillusioned youth, a girl of 23 who goes by the name of PAN XIAO, made history with a letter published in *Chinese Youth*, May issue, 1980. A few quotations from this letter must suffice. (The authenticity of this letter may be questioned in view of the editor's comment that "it was being published to launch a nationwide discussion." The letter drew well over 40,000 responses. It even received considerable attention in the foreign press.)

Comrade Editor: I am presently 23 years old, an age at which one is supposedly just getting started in life. Yet for me, all the wonder and attraction have gone out of it. I feel as if I had already reached life's end. Looking back, I see that my world has changed from one of exciting color to one of unmitigated grey. I have passed from hope to disappointment, and then to despair. The river of my thoughts which originally welled up from springs of altruism, has taken refuge in selfishness.

Then follow poignant passages on what she saw during the Cultural Revolution (CR) when she was at elementary school:

I witnessed things like: searches of people's homes, confiscation of property, violent struggles and utter disregard for human life. Perplexed, I began to feel that the world around me was not an inviting one as had been claimed in the books and I asked myself: should I believe the books or my eyes!

PAN XIAO, a few years later, felt disappointed in love. In vain, she kept searching for the meaning of life:

Once I had so fervently believed that we live to make life better for others; that one's life is not too much to give for the people. How laughable that seems in retrospect! Once I had seen through it all, I acquired a split personality. Part of me railed against the sordidness of reality; part of me went along with the tide.

She yearns for self-expression and finds solace in isolation. But the frightful uncertainty throws a dark pall over her soul:

The road before me is getting narrower and narrower, and my feet are so weary. I feel as though stopping to catch my breath just once will mean extinction. I secretly attended Mass in a Catholic church, really I did. I have thought of becoming a Buddhist nun, even of ending my own life... I am so confused, so full of conflict.

About the same time that PAN XIAO wrote her famous letter to the editor, a satirical article, lampooning the Communist rule appeared on the bulletin board of the East China Normal University at Shanghai. It caused an uproar and was promptly removed the next day on Beijing orders. Its gist: "Forget the unforgettable!":

Do you not still hear echoing in your ears the words of the great man whose voice stirred our whole country with the promise to allow us to put up wall-posters freely? But now, hardly a moment later, if you are so indiscreet as to act in accord with this great man's assurances, you will find yourself in a jail cell... It used to be the rule, in the old order, that "Those who oppose will die; those who submit will live". Now it is "Those who remember will die; those who forget will survive".

The temptations for youth to which Alley referred are real enough. They hit stronger in the southern coastal provinces than in the North. A Chinese journalist reportedly said:

Young people in Guangdong province think only things made in Hong Kong are any good. But we are the ones who are to blame. We like to show off by wearing expensive clothes and taking TV sets to relatives in China. It's not surprising if

the young people begin to think Hong Kong's streets are paved with gold and make illegal border crossings at the risk of their lives.

Not long ago a youth song enjoyed a vogue in Canton. It expresses a compelling sense of grievance and futility:

If I get a twelve-foot room tomorrow,
I'll build a kitchen too.
But if I get the chairman's flat —
Furnish it? — On my pay? No can do.

If I were just a drop of Coca-Cola,
I'd let myself be drunk by someone new.
If I were a fat chicken from Macau,
I'd fly out from the high-ups' banquet stew!

But —

If tomorrow nothing happens,
If it's just the same as today,

Breakfast at six,
Congee for a cent,
A steamed bun for two,
On the job at seven,
With my cracked rice bowl
In the crowded trolley —

If tonight my burning anger
And my feeble terror
Could be swept away —
I'd pour my hope into

My curses and hope they'd make me mad the quicker!

We owe this translation "which takes minimum poetic liberties with the original," to *BONAVIA*. But there are also other voices, particularly by veterans such as Bing Xin (1900—), a child of rich Fukien parents, graduate of Wellesley College and poetry reader for foreign visitors to Peking. Bing finishes a long poem, "Because we are still young", addressed to a young man, with this quadruplet:

You are the sun at eight o'clock in the morning,
But I am not just a golden sunset either.
We both strive to grasp Mao Zedung thought.
Which stands like the sun that never sets. (Hsu: 946).

Obviously, the government is stung by today's disgruntled youngsters who simply snigger when they recall poems such as the above, written in 1973. It's always the media that are at fault! Hence the laborious efforts to halt the literary thaw and let a hundred flowers wilt. An ominous case in point, whispered about throughout the PRC, is Yu Luojin's *A Springtime Fairytale*, published in February, 1982. *Springtime* is a first-person account of a romantic affair between a young man and the 60-year-old deputy editor of a Peking paper. A panoply of sanctimonious charges was levelled against the novel: the protagonist believes in free sex; her pursuit of a married man hurts others and offends socialist morality. In fact, these charges miss the point. What is condemnable is the washing of one's dirty linen in print; it is the public exposure of the miseries that crushed young people during the Cultural Revolution. The authoress touched a nerve which, at a time of renewed retrenchment of all freedoms, particularly hurts the administration.

Already a couple of years ago, no one less than Deng Xiaoping, China's present strongman, took up the cudgels and sermonized his readers in *The Chinese Teenager Magazine* which prints 9.2.-million copies: "I hope all my young friends have an ideal, have virtue, knowledge, and physical stamina" (*China News Analysis, CNA*, 9.12.80:5).

There is a plethora of young Chinese writers whose indignant tales of woe have attracted considerable attention in the West. I shall only mention four of them in the order of their appearance.

KEN LING's *The Revenge of Heaven* (1972) is the journal of a young Red Guard leader who joined early and rose to the top at age 16. The Guards' mission was: to destroy the "four olds" — old thought, old culture, old customs, and old habits. Before long the movement turns into a rampage of robbery and persecution. Young Ling is caught up in a sea of violence and political intrigue that brought chaos and bloodshed to China.

MICHEL & HUANG HE's *Avoir 20 Ans en Chine... à la campagne* (Living in the Chinese Countryside at age 20) is an angry book based on young interviewees who escaped to Hong Kong and their publications in *Huang He* (Yellow River), a Chinese review, published in Hong Kong and fighting for human rights in China. It describes their trials while exiled to farming villages, their efforts to keep body and soul together, their hopeless flight from paradise, their efforts to help comrades left behind. (1978).

WANG XIZHE and his *Mao Zedong and the Cultural Revolution* is perhaps the best known among young authors of "The Angry Generation." He is a former Red Guard and a member of the dissident *Liyizhe* group, the author of numerous essays of which the present one is the latest. Basically, this is an attempt at CR history. Of note is Wang's thesis regarding Mao's part in the CR, a thesis which has been implicitly confirmed during the process against the Gang of Four (1981).

GOLDBLATT (1982) presents a sampling of speeches from the Fourth Congress of Writers and Artists, Peking 1979, under the title *Chinese Literature for the 1980s*. While toeing the official line, many contributors succeed in passing on remarks which could have landed them in jail a few years ago. Thus Zhou Yang who, we are told, “states the official Communist line”, advocates the principle of *really* letting a hundred flowers bloom. Mao Dun, the late chairman of the Chinese Writers Association, surprisingly holds up western classical literature as a model to be emulated. Bai Hua, who has recently been disciplined, candidly admits that “these are not fairly safe times for writers.” The journalist LIU BINYAN, with an eye on the young generation, passionately cries out: “A man, after all, is a human being — he needs some respect, he needs some freedom, he needs care and consideration.”

The CR has repeatedly been mentioned. All hands agree: today’s disarray of Chinese youth is its bitter fruit.

2. Chinese youth and the cultural revolution

To situate our subject matter, let me extensively quote from an article by Joseph M. KITAGAWA, “the model dean”, at present the internationally respected Professor of the History of Religions at The Divinity School, Chicago University. KITAGAWA, with a delegation invited to China by the Chinese Academy of Sciences, visited the PRC in the fall of 1981. He delivered the following remarks to the Visiting Committee of The Divinity School on November 11, 1981.

In order to refresh your memory, let me mention that from 1966 to 1969 Mao initiated the so-called “cultural revolution” (which turned out to be a great anti-cultural affair) in order to prevent bureaucratization, to produce a new socialist spirit and culture, and to give young people who were born after the revolution a first hand experience of revolution. Accordingly, children in the middle schools and high schools as well as college students were encouraged to join the Red Guards, then considered the future leaders of the continuing and perpetual revolution. In June 1966, virtually all schools and universities were closed because students were engaged in full-time Red Guard activities. That autumn, Red Guards held massive rallies in Beijing, attracting more than eight million youths. These young people were expected to adhere to extremely ascetic principles in their personal life. For example, their 1964 handbook specified the “correct handling of love, marriage, and family problems.” “In falling in love,” they were told, “one should never have improper sexual relationships as a result of temporary emotional impulses. This is criminal.” And, despite the marriage law which allows a man of twenty and a woman of eighteen to marry, the handbook stated that “marriage is more appropriate for men between twenty-five and thirty and for women between twenty-three and twenty-eight.” (In addition, married couples are now encouraged

to have only one child.) On the other hand, Chinese young people of the late sixties and early seventies were told to follow only Mao's revolutionary ideology and rebel against the remnants of feudal ideology of their parents and officials — hence the rampage against individual homes, public offices, schools, museums, libraries, airlines, and religious establishments.

Today five years after the Great Proletarian Cultural Revolution's decade (1965-1976) of senseless destruction, restless youths feel frustrated by the lack of any outlet for their pent-up energy, especially since a large number of them are jobless (or, as they are technically called, "waiting-for-jobs youths"). Even though young people's protests against the post-Maoist policies of the present regime have been rare, the Youth Art Theater in Beijing often swipes at the bureaucracy of the adult world and pokes fun at feudalistic ideas about marriage. Clearly, the restlessness of the young people who were deprived of schooling and family life during the Cultural Revolution is one of the monumental problems in China today.
(*Criterion*, Spring 1982)

Kitagawa's apt description of the situation finds ample confirmation in literature, past and present. Here follows a sampling.

In May 1979, LU XINHUA *et al.* brought out a collection of new stories of the Cultural Revolution, produced during the years 77-78, and presented under the significant title "The Wounded." This is a collection of eight short stories, representative of what is known as "New Wave Literature" or "Illiterature of the Wounded," after the title story of this book. All stories deal with the consequences of the CR. Here one finds a revival of the tragic theme and a new realism which have altered the face of current fiction. This is a remarkable fact: it flies in the face of the Party-imposed official intent of modern Chinese literature, a state of affairs on which Lu Xun, the father of the modern Chinese short story, biting commented: "All art may be propaganda, but not all propaganda is art." The authors treat their stories with considerable verve and courage, but also with that prudence which come with long familiarity with repression.

The doctrine that a "literature of exposure" was anathema to the socialist system has been circumvented by the reminder that Mao approved of literature which exposed "the dark forces harming the masses." This relaxed interpretation of what constituted legitimate "exposure" was in tune with the official campaign to "expose and criticize the Gang of Four." It has made a new "realism" possible, even if its boundaries are clearly defined. Acknowledgment of the violence and suffering and lawlessness of the Cultural Revolution, previously taboo, is now permissible — providing that blame is pinned on Lin Biao and the Gang of Four. (Introduction)

Interestingly, Chinese reviewers have praised these stories for their frank treatment of juvenile delinquency (about which later), of love and marriage, of the miscarriage of justice — all matters which were strict taboos a short time ago. Matters of the heart again take their legitimate

place. The future will tell whether *The Wounded* is harbinger for a radical change in contemporary Chinese fiction.

A genre of literature similar to the short story is the short-short story in the form of Letters to the Editor, one example of which has already been mentioned, that of Pan Xiao. We now have a poignant collection of such letters, all of them written to the influential *People's Daily* in 1978. Hugh THOMAS, the translator, explains in his Foreword:

This book presents glimpses of one control mechanism at work in the PRC. Each selection relates to the implementation and/or neglect of policies. In printing these letters the *PD* was not trying to be "newsy." It was consciously using these letters from its readers as tools in socialist construction to achieve the four modernizations by the end of the century.

Be that so. But we are far from the autumn of 1976 when the media portrayed the masses as uniformly happy and effortlessly solving all problems with the "invincible Mao Zedong Thought". The China discovered in these stories is real and human, and totally loveable. Thank you, *Comrade Editor*.

There is one aspect of the CR, intimately connected with Chinese youth today, which deserves greater attention: the rustication of youth during the CR and its tragic aftermath.

"The generation that disappeared," the "redundant youth" of the CR suddenly has returned into the official limelight: they are perhaps the most serious problem that beclouds the future of the PRC.

We have ample and excellent materials about the taming of Chinese intellectuals, the spasms that led to the Great Cultural Revolution and the planned destruction of "a whole lost generation" as it is called by Deng Xiaoping.

Three studies describe the role of youth in pre-CR days:

— ISRAEL & KLEIN's (1976) interesting thesis (1976) is that youth and student uprisings are more than manifestations of youthful outrage and rejection of the adult world; they are a conduit into adult politics. In the context of revolutionary changes and a scarcity of qualified intellectual leaders, last generation's young rebels easily become today's established bureaucrats. Nowhere has the transition from young firebrands to self-contented middle-aged officials been more striking than in the PRC since 1949.

— RADDOCK's book (1977) intends to explain attitudes of male adolescents toward participation in the CR as a consequence of authority patterns between fathers and sons. The method and sampling technique used in this book are questionable, but one can readily agree with this statement: "The stigma of bad class background posed a serious obstacle to many youngsters in their attempt to integrate socially with their peers,

in their efforts to break away from parents politically, and in their quest to gain acceptance of authorities and colleagues for the sincerity of their political activism in school” (p. 57).

— McDONALD's voluminous work (1978) calls attention to an often forgotten fact: The Chinese communist revolution was no doubt a peasant revolution. But one may not forget that the *rural* revolution was achieved mainly by *urban*-educated intellectuals. McDonald describes the early phases of young urban communists on their “long march to power”. (1978).

Another three interesting books inform us of the process and results of rusticiating Chinese youth during the CR.

— BROUELLE's *Apocalypse Mao* (1980) is the most scathing account of the CR ever to appear in French. A whole chapter is dedicated to the “générations perdues”, the lost generations. These 41 pages leave little to the imagination: they vividly illumine the techniques of destruction as well as survival.

— ROSEN's modest 100 pages (1981) are of greater interest than the two previous books. Here is a history of the rustication program before the CR; the operation of the program from Guangzhou; rusticated youth and officials; youth in communes; the debunking of national model youth; and, finally, urban rusticated youth and the flag-faction rebels — all chapter-titles of the book. Of particular interest are two groups of documents:

1. Criticisms of rustication policy by urban rusticated youth during the CR, and 2. Official pronouncements on urban rusticated youth policy during the CR. There is a 3-p. bibliography. Rosen's conclusion: authorities have established the rules of the game in such a way as to discourage overarching criticism. In the present atmosphere in which unity and stability are stressed, we would expect any protests by groups with specific grievances to be similarly limited by the same structural constraints. (1981). More attention must go to FOX BUTTERFIELD's *China: Alive in the Bitter Sea* (1982), together with RICHARD BERNSTEIN's *From the Center of the Earth; the Search for the Truth about China*, easily the most acclaimed China-book of 1982.

BUTTERFIELD (1982) has any number of thumbnail descriptions of admirable but righteously angered victims of the CR. One refers to Lihua, a woman student, and it finishes with these words:

The last time we met I asked Lihua if, now that her family was safely in Peking, her unhappiness with the Communists had abated. No, she replied.

“People say that now that I've got my household registration, I should be happy. But I won't be happy till I die. I've never lived a good day in my life. My mother was beaten to death, my father was left senseless, and I still have to beg for everything. That is what the Cultural Revolution did. It is unfixable. My scars will never heal.” (p. 126).

BUTTERFIELD warns of facile generalizations:

In sophistication and life-style, the brilliant son of Foreign Minister Huang Hua, who won a scholarship to Harvard and lives in a dormitory with friends who smoke pot, is a world apart from a young factory worker in Peking, not to mention the youthful peasant in tropical Sichuan who may have had five years of primary school before he took his place behind a water buffalo tilling the fields the way his ancestors did.

But the predominant mood of all these young people when I was in Peking — from 1979 to 1981 — was cynicism, apathy, and indifference (p. 182).

The author tells of frightful excesses committed by Red Guards on their teachers during the CR. "We went on till one of the teachers started coughing blood. We felt very proud of ourselves. It seemed very revolutionary (p. 183).

And so it goes on about youth in page after dismal page. Butterfield feels that today's Chinese young people are hard to predict. Gone is the idealism and willingness to sacrifice on which the Communist Party was based. During the CR something snapped. The Communists lost popular confidence, like the emperors of old lost the mandate of heaven. China today needs productive factory workers and creative scientists, not semieducated malcontents and frustrated cynics.

I was surprised how disillusionment has spread even to the best universities. At Fudan University in Shanghai, a group of journalism students decided to take a poll to find out what their colleagues believed in. One afternoon they went to the library, locked the doors, and daringly passed out questionnaires. Only a third of those who responded said they believed in Marxism; nearly a quarter said fate; a few replied Christianity, and 25% said "nothing at all" (p. 202).

The book ends with this vignette. BUTTERFIELD is returning to the USA on a Boeing 747. Next to him sits a Chinese girl on her way to a Chicago school. Her father, she said, had been thrown in jail until his health was broken, her mother dragged off to a cowshed. She would never return to her homeland. "If China ever opened her doors, everybody would go. To the United States".

The fragmentary nature of what has so far been said is strongly deplored. There are so many more angles to "Youth and the Cultural Revolution." To round off the picture, one should read Seybolt's volume of official documents, translated from the Chinese text published in Peking by the People's Press in 1973. "Have a warm concern for the growth of educated youths going down to the countryside: The experiences of doing a good job at the work of educated youth going up to the mountains and down to the countryside," is its title. (1977).

Also in 1977, Thomas BERNSTEIN brought out his remarkable *Up to the Mountains and down to the Villages*, a sociological and technical approach to the transfer of youth from urban to rural China. Bernstein claims that, between 1968 and 1975, twelve million urban middle school graduates were sent to the countryside, most of them evidently for life.

Authors such as Simon Leys in *Chinese Shadows*: 48, and Scharping in his 575-p. book on resettlement programs for China's youth, 1955-80, have looked into the hearts of parents whose youngsters were sent to the countryside where they were often unwelcome and which most of them would never leave. For a review of Scharping's book which is in German and came out in 1981, see *China Quarterly*, June 1982, pp. 314-316. The same *CQ*, 1974, pp. 491-517; 1979, pp. 481-510; 1980, pp. 755-70, has interesting information on the subject. The latest, and perhaps the best, publication in the field is UNGER's study of education under Mao (1982). We shall consider it in the pages which follow.

Rustication of Chinese youth is a problem in the present as much as it was in the recent past. Millions of youth require resettlement; during the winter of 1980-1 some of them banished to Xinjiang demonstrated their dissatisfaction at being unable to return to Shanghai. *Beijing Wanbao*, 12, 1981, reported that 82 repeat-offenders had been banished from the city to undergo labor reform in Heilongjiang, China's far northeast. (*Speahrhead*, Winter-Spring 1982, p. 27). The Peking correspondent of *Globe and Mail*, 5.17.82 writes that China is reviving the practice of rustivating university students. Xinhua News Agency gives the reason: "During the Cultural Revolution too much stress has been put on labor, to the neglect of classroom studies. Now, the country is trying to find a proper proportion between the two."

3. The educational revolution

With the possible exception of economics, no subject related to the PRC has been more eagerly researched than education. Yet this fact reminds us of the Zen saying "The more we talk about it, the less we understand it." With a future heavily mortgaged by the recent past, authorities are attempting to save and reassemble the shattered pieces of that new-type Chinese about which Mao dreamed. This effort is not only worth trying; it is essential to the survival of Communism in the country. It is claimed that revolutionary changes under Communism have brought the Chinese a new civic awareness and a deeper sense of social responsibility. To the extent that this statement is true, it is the result of the educational revolution some phases of which we shall now consider.

EDUCATION SINCE MAO: TRENDS AND TROUBLES

Introducing again our sources in chronological order — a method which has distinct advantages for a hermeneutics of what one reads — LIFTON, in his study of “brainwashing” in China (1963), has a whole chapter on “the conversions of youth” to the system through education: 350 pages are given to the study of thought reform of Chinese intellectuals. Let the reader judge whether the character traits of two young people, one a man, the other a woman, have representative value as a description of today’s Chinese youth.

As a modern student, George felt a strong urge to remain in step with his fellow students and his country. George did not seek in Communism an outlet for personal hostilities; he felt, in fact, the need to repress them, both toward his family and the Communists themselves. This nonhostile compliance may be regarded as an inability to tolerate conscious resentment, but it is also related to a pattern of receptivity frequently present in creative people: a tendency to open oneself completely to new influences as a way of knowing them. It is also the romantic’s eternal quest for an atmosphere of love.

LIFTON’s other Chinese informant is a young woman, named Grace. Like George, Grace experienced first an immersion into thought reform — the beginnings of a personal change — and then a recoil from its demands. She became an unsuccessfully reformed Chinese intellectual, like so many others today. To her and to them, features of personal character and identity remain consistently important in their resistance to thought reform.

These tendencies are: inclination toward rebelliousness and fear of domination; strong need for individual self-expression; binding family ties; previous patterns of anomie and of emotional escape; and a significant degree of Westernization, whether Christian or otherwise (p. 359).

LIFTON aptly remarks that “these tendencies are not simply rallying points of resistance; the conflicts existing around them can also create specific susceptibilities to thought reform.” LIFTON’s informants live in Hong Kong. Perhaps he went, as we say in Flemish, “to confession to the devil.” But the ambivalence, contradiction and confusion that we find in China, also in the religious field, was, if anything, deepened during the CR.

The role played by the People’s Liberation Army (PLA) which includes all branches of the armed forces, is well known and well documented. Without the PLA, the educational revolution could simply not succeed. On August 1, 1982 the PLA marked its 55th anniversary. The impressive army units shown that day on European television “have given immeasurable help to the villages, factories, schools, shops and neighbourhoods near

places where they are stationed (*Beijing Review*, BR, 8.2.82).

But the PLA also did something else. When, at the end of the CR, the Red Guards lost their way in a fog of factionalism, Mao decided to send in the PLA, to quell them and their yearning for a more perfect society. "Meanwhile the needs of China's young people change and grow, and, if unmet, will lead to a new wave of radicalism." (TERRILL 1978, p. 19).

Obviously, in retrospect, the appraisal of LIFTON's famous book will depend on what authors, writing from a more recent vantage point, were able to discover. One has but to read an unpublished University of Michigan thesis by SINGER (1978), or the idealized ambivalence with which Erica Jen describes her stay at Peking University in the early 70s (TERRILL 1979 p. 143), or, above all, CHEN's fine research in his *The Maoist Educational Revolution* (1974), to convince oneself that, in CHEN's words, "the time will come when Chinese education will be different from what it is today" (p. 211).

And, well, what is it today in 1982? Or rather, what was it only yesterday in 1980? To this question UNGER has tried to give an answer, not on a national scale, but on the basis of advanced topical research at Canton (1982). The reader is introduced in Part I of the book to "The Sixties: Impending Crisis." Here is found much of what we have read before, always in the (Maoist) understanding that education is the ladder to success. There are vivid descriptions of "flawed reforms," meaning the endless tug-of-war between rural and urban alternatives, the cut-throat competition among students, the good-class Red Guards against the bad-class Red Guards according to a strict pecking order: "The children of high military cadres stood highest, then the daughters of factory and administrative Party men, followed by worker- and finally peasant-background youths at the bottom of the organization." (p. 120) But we are, after all, in the midst of the Cultural Revolution...

Part II of UNGER's *Education under Mao* brings us to the end of 1980. It is titled: "After the Cultural Revolution: The Disastrous Leap into a New School System." We are again on familiar ground: the back-to-school, if possibly at all, of the 1968-70 periode; the "Up to the Mountains and down to the Villages" again; the "troubled schools" period, 1970-76, followed by a sustained fight over the nature, content and accessibility of higher education.

After all this travail comes the return to the old order, 1977-80, days after the Gang of Four self-destroyed at the hands of former comrades. And by the old order, Unger does not mean a replica of the good pre-Cultural Revolution education. The educational pendulum swings now back beyond its original resting place and the present university programs are more elitist and more talent-oriented than any that existed in the fifties and

sixties. Egalitarian principles between social classes, men and women students, are simply dumped on the altar of the Four Modernizations. Moaned the *Guangming Ribao* of December 6, 1979:

The quality of education is extremely low. The students at school all read from a single bible — the regular track school curriculum. When they graduate they all take one road — taking the exams for the universities. Actually only about 2 or 3% are able to get in. The great majority will go into industrial and agricultural production. But they do not have any skills or any knowledge of a profession (p. 210).

Why? And what has happened? Simply this: during the CR, Lin Biao and the Gang of Four wantonly trod upon the principle of “walking on two legs with multiple forms of schools,” — according to the Canton daily.

THE HEALTHY GROWTH OF CHINA'S 300 MILLION CHILDREN

This is the title of a long article in *Beijing Review* (BR), 5.31.1982, written at the occasion of International Children's Day (June 1). We learn that, in May 1982, the All China Co-ordinating Committee for Children's Work was founded with the support of 16 top organizations. We also are told that “the country's situation of unity and stability and the harmonious family and neighbourhood environment have enabled China's 300 million children under 14 to live happily and grow healthily. (Could this statistics be a misprint?) The media publicize knowledge concerning children's early education, “particularly the science of educating the only child.” China has a total of 150 million pre-school children. There are 990,000 nurseries and kindergartens throughout the country, of which 7,000 were completed in 1981. They enrol one-fourth of the country's pre-school children.

China's primary school pupils number 146 million, accounting for 93% of the country's total school-age children. They have their own organization — the Young Pioneers. The country now has 13 children's newspapers and 63 children periodicals of which *Zhongguo Shaonian Bao* (China's Children's Paper) has the largest circulation in the country — 10 million copies.

China is a developing country. Our child welfare work is far from satisfactory, due to our limited cultural and economic development. But we are making progress (Ibid.).

Children have throughout history been the pampered darlings of Chinese society. Now, almost from the cradle, they are given higher motives as their goal in life. Thus the *People's Daily*, 5.19.60 programmatically stated in an editorial:

Let the tots know the happiness of socialism, the poverty of workers' children in capitalist countries, the miseries of life in colonial and semi-colonial lands, the effects of imperialist invasion in colonial countries, and, most important of all, let them understand that American imperialism is the worst enemy of the peoples of the world.

Note that the article is dated before Nixon's visit to the PRC; and that the same thing must now be said in different words. Official publications have ever claimed the greatest success in remolding Chinese youth to suit the policies of the hour.

As early as 1971, RIDLEY *et al.*, drew the portrait of the model child based on an analysis of 385 primary school textbook lessons. The rough lineaments of this portrait are the following:

At the base of this complex of knowledge, beliefs, and values (imparted by the textbooks) is a personality which ideally would be characterized essentially by behavior of a highly self-sacrificing kind. The individual, in addition to working or studying hard, must not only restrain all emotions and desires not consistent with their beliefs and values, but also be prepared to sacrifice his life if society or circumstances so demands. The only socially approved outlet for expression of frustrated motives is that of aggression against enemies of society (p. 194).

In the same year 1971, SOLOMON published a highly-regarded study, on Mao's revolution and the Chinese political culture. In some thirty pages he writes about infancy and childhood, "life's golden age (?)." He cannily remarks that "underlying the permissive and indulgent treatment which elders accord young children is the notion that adults should anticipate the child's needs for him" (p. 44). Throughout Chinese history until today this educational philosophy has been honored by all rulers. The emperors of old called the people *chi-zu*, little children, and treated them accordingly. Centuries later, things have hardly changed.

On November 15, 1973, an American delegation on early childhood arrived in Canton on a three-weeks inspection trip of Chinese educational facilities. The joint report of the thirteen participants came out in Kessen, ed., 1979. The American specialists felt admiration for what they saw, frustration at trying to understand. They came home with the conclusion that:

It will take many more, and concentrated, observations of children as they grow up in the Chinese and American societies before we can move from speculation and hypothesis to principles defining the interplay of culture and the development of young children (p. 221).

The irony of history often consists in the fact that sworn enemies herald the same methods and principles for use against one another. In this light it is interesting to see Taiwan use the very same methods of child-brainwashing as does the PRC; and that, in the case of Taiwan, a colony of Japan for fifty years, "children were left under no illusion that the education they received was for the 'sake of the country'." (R. W. WILSON, 1970, p. 157; WOLF, 1978, p. 221).

Lastly, the reader is invited to make a visit to a Chinese kindergarten in the company of FOX BUTTERFIELD, already quoted.

I was constantly struck by the almost universal good behavior of Chinese children, what some Westerners interpret as passivity... How Chinese induce their children to be so well-behaved was one of the mysteries that fascinated me... Today the sense of loyalty to one's parents and other superiors remains strong, despite the outburst of youthful rebellion encouraged by Mao in the Cultural Revolution and the growth of cynicism about Communist society (p. 203-12).

But, as BUTTERFIELD further states, the CR has produced something of a chasm between generations in China: "This is a political problem rather than a biological or cultural phenomenon as in the West. It is a result of the frustrations of the Cultural Revolution, not a permanent trend," a Chinese editor told Butterfield. And he believed the traditional Chinese family was still intact.

The Communists have reinforced the chivalry of age, BUTTERFIELD argues. China is one of the few countries in the world where children are bound by law to take care of their parents; and there is at least one case on record that two sons and a daughter were sentenced to up to seven years in jail for neglecting their eighty-year-old parents. China also has a munificent welfare plan that ensures financial security for the elderly. What with life expectancy up to sixty-four years, and a stringent one-child-per-family program, each young Chinese will soon be forced to support 4 aged parents... on another security plan the government cannot afford.

THE GREAT TASK OF EDUCATING THE YOUNGER GENERATION

On June 1, 1980, at the occasion of International Children's Day, Zhao Ziyang, perhaps after Deng Xiaoping the most powerful man in China, spoke at a tea party on education. Excerpts of his speech appeared in *BR*, 6.16.80 under the title heading this page.

As members of the proletarian political party which takes the realization of Communism as its objective, we should regard the training and education of the younger generation into socialist new people as our sacred mission... To train a generation of socialist new people, to help them develop morally, intellectually and

physically, is an arduous and complicated task. It should be carried out with the support of all quarters.

In the same issue of *BR*, Zhao's colleague WANG RENZHONG, enters into particulars and indicates how educational goals are reached:

For socialist construction we need to absorb and utilize the rich knowledge accumulated by the capitalist countries, their advanced technologies and ways of management. On this matter, Lenin worked out a simple formula: Soviet government + good order on the Prussian railways + American technology and trusts + national education in the United States, etc., etc. = socialism.

Wang finds that Lenin's educational mathematics fits the Chinese case. As we shall see in the next chapter that is more easily said than done (On Mao's own youth, see WAKEMAN 1973, pp. 155-166).

A word on youth organizations which take care of China's *shao-nian* or youngsters from age 7 to 14. Zhao Ziyang, in the above speech, referred to the Young Pioneers, "to whose role we should pay great attention." Prior to the CR, we frequently read about the Young Communist League which practised a relaxed class line policy in the early 60s (ROSEN 1982, pp. 67-93). We are told that in these early days, the Youth League was far more effective as a revolutionary mass organization in the urban areas than in most rural villages. It even arrogated to itself powers to judge and punish in village civil and criminal cases such as those involving adultery and theft (SHUE 1980, p. 27). Also called the New Democratic Youth League, its membership stood at 5,180,000 in September 1951, while by 1957, it had leaped to 23,000,000, "accounting for 19.17% of the total number of young people in China" (YANG, pp. 98-99). TOWNSEND has carefully analyzed the contents of the CYL's two leading publications (BARNETT 1969, pp. 447-476). The CYL and its publications were among the major casualties of the Cultural Revolution (TUNG, p. 253).

Here are the latest statistics available from official sources. In February 1981, there were in China 6 million teachers serving in secondary schools, 5.5 million in primary, and 410,000 in kindergartens. Of the 300 million children aged 3-16, 110 m. were in secondary, 150 m. in primary, and 110 m. were preschool children. There is a Child Care Leading Group active under the State Council. In December 1980, it presented statistics which show that child care centers and kindergartens in urban and rural areas then amounted to more than 988,000, children in those centers coming to 34,747,000 and babies taken care of in nurseries accounting for 28.2% of the total. Impressive figures indeed! They can be read in what "is not a mature but a tentative edition" of the first ever 1981/2 *China Official*

Annual Report, Hong Kong, Kingsway International Publications, 1981, p. 589.

4. Youth and communist morality

In the above pages, the Communist concern for correct morality and correct public behavior has been shown to be the golden thread that links all efforts at education. To what extent has this been successful?

The official *1981/2 Report* asks the question: "Are China's youth a lost generation, victims of the Gang of Four, or are they full of promises and eager to work hard to modernize the country?" The answer is this: "According to a poll in *People's Daily*, the youth are far from being a lost generation, though there is a small percentage not all that positive about society and their own lives." PD's reporter Huang Zhijian distributed questionnaires to about 1,000 young people in factories, communes and schools. He came up with the following information, first published in *BR*, 7.27.81, p. 21:

— Chinese youth hate the leftist line of the Gang; they generally uphold the Party's new line, but they are not sufficiently aware of the superiority of the socialist system.

— Almost a quarter of the young people polled believed that "the socialist system was not much superior." Some wrote in remarks such as "The real socialist system is superior; superior but not perfect; good in theory but not so in practice."

— Some doubted that the four modernizations could be achieved: "If we continue with the 'iron bowl' (absolute guarantee of employment no matter what the performance), it will be impossible."

— Youth are constantly thinking in an independent way and are in the vanguard of ideological liberation. Some of them don't have firm convictions concerning right and wrong, and at times are drawn toward erroneous ways.

— Moral standards are on the rise. Many young people are taking the lead in fostering new social customs and behavior. But because of the 10 years of turmoil, some young people only have a weak sense of law and morality, and the few with an abnormal psychology should get proper treatment (pp. 740-741).

These are actual quotations from the *Report*, in part borrowed from information previously published by *Beijing Review (BR)* which recently wrote on "a new generation of educated peasants" in Fujian Province which "may well be considered a typical picture of China's 136.8 million rural young people" (*BR*, 3.15.82, p. 18). In its issue of July 27.81, *BR* featured a speech by Deng Liqun, director of the Research Office of the Secretariat of the Party, on "China's Youth, Builders of Socialist Modernization."

Morality in the PRC of the Four modernizations has been studied in depth by Jean Charbonnier in a 35-p. article studded with notes, in *Echange France Asie*, May 1982, and somewhat earlier by Léon Triviere in the same publication, Febr. 1981. I shall not repeat here what these colleagues have very well said, beyond giving some information not mentioned by either one of them.

Obviously, something has gone wrong. There are heaps of complaints like this:

In the 1950s morality was taught in class. It was a new Communist morality, but there was a definite sense of right and wrong. Now right and wrong is simply a matter of the current line; it depends on who is in power. So people care only about themselves and getting ahead. Everyone does it (BUTTERFIELD, 1982, p. 181).

Every China-watcher today has bulging files on corruption, juvenile delinquency and crime of every sort — information which he finds in official sources. The reasons given for this state of affairs, apart from the lip disservice given to the Gang of Four, can perhaps best be expressed as follows:

Reports now speak of widespread drunkenness and alcoholism among people of both sexes and of all ages. Hooliganism, corruption and anti-social behavior of various kinds appear to be on the upswing and there are reports of increasing tension and friction in many families — largely due to inadequate housing, shortage of daily necessities and the strain on working mothers.

Where are we? Are we listening to Deng Xiaoping? Apart from the taint of drunkenness, one would easily imagine hearing a Peking, Shanghai or Canton voice. Nothing like that. We are listening to Comrade Brezhnev recently fulminating against the moral void in Soviet society (*SCMP*, 7.28.82). In China, what is to blame is not Lin Biao and the Gang but the all-pervasive boredom and disillusionment which hangs over Chinese society. Between promise and reality drifts the chasm of a moral void.

Inevitably, to quote from recent China newsreleases, “young women are trying to look like cover girls, resisting heavy work that might toughen their hands, thicken willowy bodies or darken jadelike white skin.”

If the trend goes too far, China might lose a large part of its able-bodied workforce. Since the chaotic CR, the prohibition on beauty has been broken. Yet, using the sweat of one's own labor contributes to socialist modernization and becomes the expression of inner beauty (*SMCP*, 1.8.82).

The paper adds that Chinese women are influenced by foreign movie stars and calendar girls. The government should prohibit magazines which

put emphasis on clothing and cosmetics, skin care and feminine curves. Woman workers have been seen to wear gloves to protect their soft hands; they prefer shoulder-length tresses. All this is against factory rules and it has led to injuries.

According to the official press (and there hardly is any other in the PRC), girls are exposed to a multitude of temptations. They should beware of flashy cars (although there are no privately owned cars in China), and "they should think twice before marrying a foreigner (something practically impossible). In an envoi for an "unfortunate Chinese girl who married a foreigner," the China Youth Paper let its readers in on the fact that "she left China her heart full of hopes to follow her husband to a land where women wear the veil and men are polygamous." After a few months, the paper added, the girl was nothing but a caged bird fit to be abandoned, sold or forced into prostitution. All this according to an AFP dispatch, dated Peking, Dec. 26, 1981.

Flashing a dire threat against all forms of juvenile corruption, Vice-Premier Yao Yilin, on July 5, 1982, told 17,000 college graduates in Peking's Capital Gymnasium that "socialist construction requires large numbers of people with good education to work in grass-root units, remote and difficult places where they are most needed... In places with hard conditions, graduates can learn a great deal which cannot be learned in big cities (TKP, 7.8.82). It is not reported whether there were any immediate candidates for rustication.

We have mentioned juvenile delinquency, a particularly sad chapter in today's reports coming out of China. What all this means has been well, if not compassionately, described in *China News Analysis (CNA)*, Sept. 12 & 26, 1980. If anything, the campaign to stamp out immorality has been stepped up, along with various repressive measures, e.g., against religion, during the last several months. Thus the Peking Daily, 7.28.82, writes that Li Baocheng was executed the previous day for raping or molesting 85 women and girls as well as for stealing 2,000 yuan in cash. On the same day, the paper also criticised a plea for sexual freedom in China and called it an insult to Communism. The Chinese press then came heavily down against an article which brazenly denied that sexual liberation was an inherently bourgeois concept, describing it as "an inevitable historical tendency which implies progress in history." One correspondent described the Chinese socialist system of marriage as "the finest in human history, while liberal western attitudes to sex have resulted in a spiritual void, leading to spiritual and cultural collapse." All this proves that the official attitude toward sex tends to be highly puritanical and repressive. Unmarried couples can be sent to re-education camps simply for sleeping together, just as much as married couples can be sent to the same camps for having more than one child.

It is only fair to mention that, at least in the larger cities, the government is straining every nerve to counteract the corrupt influences of music from Hong Kong and Taiwan, let alone from Hollywood. Shanghai gave the example. 80,000 high school pupils were asked to compete in a song-writing competition. As a result, 500 new songs were written and 450,000 songbooks published, an example which the Culture Ministry asked other cities to imitate. Youths with long hair and blue jeans are now banned from skiing rinks, which have lowered tariffs by 40% to attract more respectable clientele — students and factory workers (*Asiaweek*, 7.25.80, p. 61).

It is also fair to say that correction of youth delinquency is receiving attention in the PRC. *Beijing Review* regularly publishes articles with glowing accounts and smiling photos of youth who invariably enjoy their regime. Similarly, edifying stories also appear in *China Reconstructs*. Meanwhile, according to a Reuter dispatch, Peking, July 28, 1982, "320 criminals who had committed further offenses after leaving prison had been banned from the capital for life."

The topic of this chapter would require much deeper plumbing of China's traditional system of ethics, continuity with which is evident everywhere. It also would profit from recent psychological research, both by Chinese and by foreign scholars, such as the book by Robert and Ai-li Chin which describes the situation between 1949 and 1966, a situation which has not significantly changed since they published their findings in 1969.

University students merit special attention. Throughout recent history they have borne the brunt of every rebellion. In the pages which follow, we shall turn to them in relation to the democratic movement in recent Chinese history.

5. Youth and the democratic movement

Student life in China may not be quite as idyllic as in the USA, but it has its charm. Each morning, students and faculty roll out of bed to the high decibels of class bells and loudspeaker music. At that time there is no traffic roar. If radio Peking is turned on, all will hear *The East is Red* which is its signature call.

A college campus is a miniature city. It usually has a farm and some factories, left over from the Great Leap Forward in the 1950s when practical application displaced theoretical learning. After morning exercises, students return to their rooms. Each floor has toilets, bathroom and laundryroom. Hot water and heating is provided a few hours a day. But there are Chinese thermos bottles keeping contents hot for more than 24 hours. The basic food item is rice in the South and steamed dumpling in the North. Students get their food at a common kitchen. Most eat their

meal on the way back to quarters. Classes begin at 8, and end at 12; in the afternoons they run from 2 to 4. Between lunch and 2 all take a nap.

This much for externals. In spring 1981, with government approval, researchers carried out a three-month survey on university campuses and concluded that "college students in the main are on the right track, although they also have faults and problems." Some students, the researchers found in the six universities which they examined, had extremist and even anti-socialist views.

Any appraisal must take into consideration two underlying facts: 1. 80% of college students are Youth League or Communist Party members, representing the best of our youth; 2. having benefited from the Party's policies since the downfall of the Gang of Four, the great majority support the Party's line as laid down by the Central Committee in late 1978.

Interestingly for our theme, "some universities summed up the common characteristics of the present generation of students with the following four sentences":

1. They have great capacity for receiving new ideas, but know little about Marxism-Leninism;

2. They thirst for knowledge, but they can hardly differentiate good from bad;

3. Their demand for reforms is strong, but their ability for self-cultivation is weak;

4. Their malady is not easy to cure, but their minds are waiting to be formed.

The researchers themselves have translated the above four points into plain English and write:

Compared with students in the 1950s, students nowadays have many weaknesses, such as the firm belief of the four basic principles, in discipline and collectivism, and in public moral concepts. However, they have some significant strong points which compare favorably with their forerunners 30 years ago, such as: They can think for themselves and don't indulge in blind worship; They want and seek highly-developed democracy and culture; They are realistic, and are sensitive to new ideas which they can readily absorb.

The call for democracy, found in the second point, is again repeated in a description of common desires aired by students. Among these ideals are the following:

A strong country. Students are very sensitive to the defects in our political, economic and educational systems. They want to promote democracy and lively exchange of ideas. They believe that without socialist democracy, there can be no science and creative activity, and China cannot become a strong socialist power.

The researchers further analyzed the historical causes of the students' confused state of mind. They discovered that the present state of mind is not isolated nor accidental but rather the product of "complicated socio-historical conditions." The two main ones are: 1. The 10 catastrophic years of the Cultural Revolution; 2. The great historic turning point after it and today's unprecedented open environment. These factors explain the existence of the four main problems which beset the students:

1. Some students want China to become prosperous and powerful but they are not clear what road to take, and want to ape western ways;

2. Some who feel dissatisfied with the Party's unhealthy tendencies exaggerate the dark side of things and tend to break away from Party leadership;

3. Some yearn for democracy but cannot distinguish between capitalist and socialist democracy, and thus tend toward liberalism;

4. Some are impatient to make a name for themselves and tend toward individualism.

This is a very remarkable and realistic report which does honor to Chinese sociological research. It is so plain as not to need any comment. And it is official. See *China Daily*, Dec. 13, 1981, or turn to an AFP dispatch, dated Peking, December 12, 1981. Or again, turn to Xinhua, 2.6.82 which tells us that "Chinese education has entered a new period since the smashing of the Gang of Four." These are words of Zeng Delin, Deputy Minister of Education at a reception by Party leaders for participants of the National Students Conference on that day. "There are now 1.28 million students in regular colleges and universities, as against 565,000 in 1976 (end of the CR). 1980 saw 22,600 postgraduates in China as against a total of 16,000 in the entire 17 years before 1966 (begin of the CR).

It is not easy to say what all this means in terms of "democracy". Perhaps, as the *SCMP*, 2.26.82 puts it, "the other face of China" can be discovered in the driving ambition of Chinese youth to see their country:

Endless political movements have completely broken down the traditional frame of reference. Young people today are disillusioned about socialism and feel the need to fill a psychological void. Today's cycling craze is one way of filling it.

But student-cycling in the PRC is not completely immune from political perils, we are told. The organiser of a cycling group which had attracted 200 members suddenly disappeared. Rumor had it that he was arrested for engaging in illegal underground activities; that he had received a 15-year jail term or three years in a labor camp.

Labor is labor, be it as punishment or as rustication. On May 15.82, Reuter reports from Peking that, according to the *Guangming Daily*, "physical labor becomes part of undergraduate courses from this year, a

practice which has abandoned after Mao's death." On July 5, the Education Minister called upon "China's 310,000 students who graduate this summer to accept assignments in remote border areas if the state decides that is where they are needed." A day later, Vice-premier Yo Yilin repeated the call (*SCMP*, 7, 6 & 7, 82).

A gamut of stifled protests against the regime was revealed in the spring 1981 survey from which we have quoted. But there have also been outbursts of the students' sully mood. Vice-prem. Bo Yibo warned 12,000 Peking graduates that few will be able to find employment in the capital; they should be given what he called psychological preparation before being sent "to places where living conditions are difficult. Bo also mentioned that "a small minority was influenced by bourgeois liberalism (a synonym for democracy?) and did not conform to the overall orientation of the communist regime (AFP, Peking, 1.7.82).

But worse than the refusal to accept jobs assigned by the government (a crime for which four graduates were banned from working in state-run organizations for five years, according to *SCMP*, 6.4.82) is the fact that according to the Education Minister, HE DONGCHANG,

Chinese teachers are being beaten up and school property wrecked while local community leaders ignore the problem or support the offenders. The basic problem is a "leftist" attitude, inherited from the CR, which attached the label of "stinking" to intellectuals, raising suspicions about their loyalty and treating poverty and lack of education as signs of working class political purity (*SCMP*, 7.24.82).

Yet, here as in all things Chinese, one must beware of generalizations. No one would buy today at face value the glowing description of education as found in Don-chean CHU's *Chairman Mao: Education of the Proletariat* (1980), nor the one found at the other side of the spectrum in BONAVIA's celebrated book who writes about "Classrooms under Siege" (1980, pp. 153-165).

Perhaps one could just as safely stay with BR, 8.11.82 which has a long feature article on youth, pleading, somewhat lefthandedly, for democratic reforms. Its author is ZHONG PEIZHANG, deputy director of China Youth News. Waxing poetic in a final paragraph, ZHONG writes:

Many young people feel disillusioned by the old political and moral concepts, and new concepts are nowhere to be found to fill the vacuum. Some young people easily fall into doldrums and are at a loss for a spiritual pillar to prop them up. With a serious, revolutionary life outlook, it will not be difficult for young people to find the correct political outlook, with which, like petrels, they will be able to cleave the air and fly towards a great goal in defiance of bit storms to come.

Well said! But, as Mr Zhong well knows, most petrels are stormy petrels.

A NOTE ON FOREIGN STUDENTS BOTH WAYS

Anyone who should doubt the influence of Chinese students abroad, or that of foreign students in China, on democratic (and other) developments in their country should read an instructive chapter in CH'EN's well-documented *China and the West* (1979, pp. 151-205), on "students and scholars." Or he should recall that Zhou Enlai and many communist leaders spent some time preparing Liberation in the West.

Exact data on Chinese students studying in foreign countries are not easily come by. At the end of 1980, Vice-premier Fang Yi who, in July 1979 was elected president of the Academy of Sciences and in August 1978 became honorary president of the Weiqi Chess Association, asserted that the Chinese government would continue its policy to send more and more students abroad for studies. He deplored that few of them know foreign languages and said that measures would be taken to remedy the situation. (Fang Yi reportedly "understands" Japanese, English, German and Russian which he learned during several years of imprisonment.) At the end of 1980 there were Chinese scholars and students in 44 countries of whom 1,835 were in the USA. (*Xinhua News Agency*, 9.11. and 24.11, 1980).

Sixteen months later, in mid-1982, the People's Daily of April 6 reports that "more than 10,000 Chinese students and researchers are currently studying abroad." The paper also hinted at upcoming tighter screening procedures "to test the political, professional and linguistic skills as well as the health of the students to be sent abroad." Indeed, according to Reuter, July 30,

China today announced strict new regulations aimed at reducing the number of Chinese studying abroad, reflecting the worries that many privately-sponsored students are unlikely to return home after completing their studies. The regulations also stipulated that students abroad must report within one month to the relevant Chinese embassy or consulate and "accept its leadership."

Diplomatic sources said that almost 7,000 Chinese students were studying in the USA alone and about 3,000 of them were paying their own costs or were sponsored by relatives in America. The same sources said that the new regulations also restrict the children of national leaders to study abroad. (A son and daughter of Deng Xiaoping, and the son of Foreign Minister Huang Hua, are studying in America.)

The privileged children of high cadres studying abroad are the subjects of special protection by their embassies. The reason is plain. According to an official weekly newspaper: "Sons and daughters of senior officials are the target of foreign reactionaries... who attempt to 'make a long-term investment' in them in order to foster their influence in China" (Reuter).

Admittedly, this circumvoluted language can mean many things, even perhaps the smuggling into China of the kind of democracy these students found in the USA.

We now turn to foreign students in China. The official 1981/2 *Report*, already quoted, informs us that "The Ministry of Education has issued admission for 585 foreign students who passed examinations to study in China in 1980." The Chinese government also grants, on unilateral basis, scholarships to most of the Third World students" (pp. 591-592).

It would seem that some of these Third World students are less than happy in the PRC. Nigeria's last student left in 1980. Congo pulled out all its students after one of them was killed. Kenya now prefers to send them to Hong Kong and Taiwan. Peking, it would seem, is preferring economic pragmatism to ideological purity and much more interested in cultivating the USA, Western Europe and Japan, than Third World countries. At Peking University, unprecedented numbers of Japanese and American students have taken up residence, while nearby at Qinghua University, the nation's top technological institute, the number of Third World students is declining almost by the week. One reason, according to *Asiaweek*, 3.20.1981, is an immense culture gap. African students report that a common question is: "Why do people in Africa live in trees?"

The *Guangming Daily* wrote, on July 9, 1982, that "The 2,000 foreign students studying in China are about as many as the country can handle with limited manpower and resources." Not included in these figures are some 3,000 students on short or summer courses.

The question remains, can foreign students, on both sides, influence China's brand of democracy? Judging from student influence in the past, the answer is a qualified yes. Much depends on what the Chinese students in our midst discover as worthwhile taking home.

THE DEMOCRATIC MOVEMENT IN CHINA

To study the history and achievements of Chinese youth in relation to the democratic movement in their country is tantamount to exploring an academic wilderness.

If, in the simplest of words, democracy means the respect for elementary human rights, then it would be true to say that the Chinese people have yearned and fought for these rights since the beginning of their history. This is evident from Thomas' study of Chinese political thought during the Zhou Dynasty, 1122-249 B.C. Coming closer to our times, we are well documented about "Issues of the New Age, 1895-1909," by BAYES (1978), and about that of 1900-10 by FUERWERKER (1967, pp. 190-215), where SCALAPINO describes the Chinese student movement in Japan, 1900-10, as the prelude to Marxism.

The years 1919-49 are covered by a 1980 study in Chinese, a compendium of China's student movement during that time, reviewed in BR, 8.4.80:29. The epicenter of revolutionary happenings here is Peking University. The goal, according to the reviewer, is "against civil war and for democracy." The civil war and political struggle of the years 1945-9 with considerable student participation is described by Suzanne Pepper. To go back a few years, Ka-che YIP's book is a not always accurate account of the "Anti-Christian movement of 1922-27" in the light of Chinese nationalism, the student movement and attitudes toward religion. On p. 90, YIP writes: "The native Christian church... has virtually disappeared from the PRC," a statement which in 1980, when he published his book, is preposterous. Could also be read with profit: ISRAEL's contribution in FUERWERKER, pp. 289-303, on Kuomintang policy and student politics, 1927-37; and SIH's *Decision for China*.

It would lead us too far if we were to mention the democratic implications of the Hundred Flowers Movement which Mao launched in 1956, soon to squelch again. For a few months at least, people naively thought they could speak their mind, and they spoke up about their rights. See on this subject Doolin who presents 12 documents on student opposition, and Nee who describes the period 1958-66, centering upon the University of Peking. Also TUNG, p. 309.

From 1955 date two now overtaken documents, passed with official approval: Rules of Conduct for Students and the Constitution of the All-China Student Federation. They bear no traces of democratic ideals (Text in Theodore CHEN, pp. 319-322).

Fate of recent Chinese democratic movements is that they often achieved opposite results of what was originally intended by the student idealists who led them. Students fought bitterly for communist equality among all citizens; hence they fought an unremitting class war, particularly during the CR. Unfortunately, complete dislocation of society followed a ten-year carnage and devastation. The regime itself, the cadres and the Party emerged in the role of absolute hegemonists, clipping the wings of any flight to freedom by the masses (*CQ*, 7. 80, pp. 397-446.)

The purge of the Gang rekindled interest in the matter of human rights in China. To the officials who were being rehabilitated, as YIM remarks, "civil rights were not merely an abstract concept but something by which they could relate through bitter personal experience" (p. 115). There followed a strengthening of the socialist legal system, reflected in the 1978 Constitution which, in the chapter dealing with the fundamental rights and duties of citizens, had 12 articles out of 16 pertaining to citizens' rights. Among these rights were the pillars of democracy: freedom of speech, of correspondence, of the media, of association, of procession, and of demonstration and the freedom to strike. An official comment on the Consti-

tution followed in *People's Daily*, May 3, 1978, under the strident and freedom-sapping slogan: "Towards the enemy there is dictatorship!"

The new constitution lays it down clearly that landlords, kulaks, and reactionary capitalists, if not reformed, are deprived of political rights; that traitors, counter-revolutionary elements and other bad elements are punished; and it adds that new-born bourgeois elements are also punished.

But the genie of freedom had been let out of the bottle and it was not easy to tether it again. Hence some relaxation of controls under supervision; the criticism of Mao on a leash; rallies in Peking, November 27 & 28, several thousand persons chanting "Chinese democracy! Long live democracy!" The next day, Nov. 30, 1976, an order to halt posting of placards (Like the one pasted up on a fence opposite Mao's mausoleum: "America is a capitalist country and it is the most developed in the world. The USA is only two hundred years old, but it has developed because unlike China it has no idols or superstitions.") and demonstrations. Not to much avail: a poster appeared in Peking on Dec. 10 calling upon President Carter "to pay attention to the state of human rights in China," which was promptly removed because "it was written by a Soviet agent." Similar events took place in all Chinese major cities. On Dec. 10, a rally attended by 10,000 persons in Shanghai expressed support for democracy and modernization, mixing two ideals which, the students knew very well, could not be separated (KAN, 1977, and above all, SEYMOUR, 1980).

Two momentous happenings date also from those short but giddy years immediately after the death of Mao Zedong in 1976. I refer to the now well-known big-character poster which was displayed on the walls of Peking Road in Canton in november 1974, later to be discussed throughout the country, and in fact throughout the world. The poster covered about a hundred yards of wall. Its title: "Concerning Socialist Democracy and Legal System. "Its signature: Li Yizhe. This is a portmanteau pseudonym made up of parts of the three young men who wrote the poster, *Li Zhengtian*, *Chen Yiyang* and *Wang Xizhe*. There is an abundant literature on this poster and its effect upon Chinese popular opinion: *Amnesty International*, p. 163-6; Metzger in *Proceedings*, IV-2-13-17; various issues of *Speahrhead*. Li Yizhe speaks for the masses:

They demand democracy; they demand a socialist legal system; and they demand the revolutionary rights and the human rights which protect the mass of people.

The second happening, equally well-known, is that which goes under the name of "Democracy Wall" at Xidan, the popular name for the area around the crossroads where Xidan Street meets Changan Street. This

now-stilled Peking landmark is the symbol of the self-styled "Democracy Movement" in the late 70s, its arduous march throughout the country and its repression by the authorities. On December 5, 1978 Wei Jingsheng (of the Li Yizhe trio) posted his famous "The Fifth Modernisation: Democracy" on Democracy Wall. LEYS (1981) comments:

Wei's attitude and writing reflect the aspirations of a whole generation, born with the People's Republic. These "children of Mao" first formed the enthusiastic vanguard of the Cultural Revolution. Later, after they were crushed by Maoist repression, they discovered the real nature of the regime. With immense courage and spirit of sacrifice they are now exploring new ways to lead their country out of its "feudal-fascist" quagmire (*The Chairman's New Clothes*, p.257 where a translation is found).

In China, human rights stand for democracy, at least in the people's mind. GOODMAN's recent book (1981) is an illustrated history of the Democracy Movement and a fine introduction to its literature. FRASER (1980, pp. 199-271), has a whole chapter on "Xidan". The latest contribution is the best: BENTON, ed., *Wild Lilies: Poisonous Weeds*, 1982, dissident voices from the PRC.

By the end of 1981, in answer to a call by Deng Xiaoping for the removal of "unstable elements", most of the leaders had been arrested. Many of them, like Wei Jingsheng (15 years), sit out long prison sentences. The glory and shame of it all has been brought together by CHRISTIANSEN *et al.* (1981).

WHAT THEN IS CHINESE DEMOCRACY?

Confucius might have answered the question by one of his pregnant words, *zheng-ming*, the clarification of the terms one uses: it all depends on what you mean by it.

The Chinese official press is very generous with its use of the word "democracy." A few examples. *Beijing Review*, 9.1.80 has a 9-page article by one of their correspondents on "Democracy in Factories." It is introduced by these words:

In China's factories, big-character posters have disappeared, "mass criticism" bulletins have been pulled down, and there are no more boisterous meetings to criticize somebody or factional debates. Does this mean democracy in the factories has been weakened?

The correspondent, "following the tortuous path the workers have traversed regarding their democratic life," comes up with a double-faced answer: "The workers enjoy more democracy than before; but, in the words of one worker, 'we are still searching for a better way'."

Somewhat later, in the April 1982 issue of *Honggi* (Red Flag), HU QIAOMU (70), an influential theorist who was Mao's secretary, editor of *Chinese Youth*, and already in 1948, director of Xinhua New Agency, went to war against "bourgeois liberalization," which he defined as:

Publicising, advocating and seeking after bourgeois freedoms, trying to adopt bourgeois parliamentarism, the biparty system, campaigning for office, the bourgeois freedoms of speech, press, assembly and association, bourgeois individualism and anarchism to a certain extent (*China Daily*, 4.18.82).

Would Hu want to do away with democracy? Obviously not: "In China, the Constitution and laws guarantee academic freedom and the freedom of artistic creation." There is a China Democratic League, a China Democratic Construction Association whose leaders threw their weight behind the new Draft Constitution (*Xinhua*, 6.18.82).

In other contexts, "democracy" takes on other meanings. There is a roaring 1980 speech by Hu Ping, a young Peking University scholar who ran in a local assembly election on a solid human rights platform — and reaped political success. (Spehrhead, Winter-Spring 1982, pp. 35-57; also TRIVIÈRE, *Études*, Febr. 1980). But there is also the GOLDWASSER & DOWTY report of 1975. Both authors were activists in the student antiwar movements, and they felt very favorably impressed with the type of democracy they found in China:

The average person, the peasant and the worker, has for the first time in memory, been able to: eat, not starve; build a home, not wander about in poverty; wear decent clothes, not rags; enjoy family life, not sell children into brothels and slavery; read, not depend on rich scholars for knowledge; voice their opinions, not lose their heads for speaking out; and build the kind of society these basics imply (pp. 253-254).

This may be true, but for how many is it true? Others, Chinese as well as foreign authors have reached far different conclusions (HARRIS, 1978, p. 170-82; QI XIN, 1979, a selection of articles translated from Chinese sources, all on China's new democracy; BROYELLE & TSCHIRHART, 1980, pp. 108-130, "Let a single school contend"; FINCHER, 1981 in his remarkable book *Chinese Democracy*.)

The latest and perhaps the most reasoned and moving expose on China's Democratic Movement today is an interview with Wang Xizhe, author of the dissident manifesto to which we have referred. Wang was born in 1948; he is a former Red Guard. In the interview he surveys the situation of the Democracy movement and gives his appraisal of trends in Chinese official politics, related to the implementation of the ideals for which he fought.

At present, the Democracy Movement is growing on three fronts: the first front consists mainly of a reform faction in the Party, and debate is currently taking place within this faction as to the scale of democratic reform in China; the second front is composed mainly of intellectuals drawn from literary, artistic and theoretical circles, and profound and wide-ranging discussions are being carried out at present on this front concerning China's policies on politics, literature and art; the third front, upon which I lay particular stress, consists mainly of young students and young workers. Over the past year, this latter front has developed vigorously, notably through its participation in election campaigns and related areas of activity.

When the interviewer asked which front would be the more influential in promoting China's future democratic development, Wang answered unambiguously:

It is the young workers and students who will exert the greatest influence because they are the youth and the future belongs to them... Under the present circumstances, it is they who are the most likely to supply the powerful social impetus, the force for public opinion, which is needed to promote the reform of society... If the Communist Party wishes to maintain its title as vanguard of the proletariat, it should not continue to uphold one-party dictatorship; for if it does, its bureaucratic sickness will become incurable.

The reshaping of Chinese society requires, according to Wang Xizhe, a transitional stage between tutelary and constitutional government, by which he means a democratic consciousness among the masses. But he warns, "this stage dare not be too long."

A privileged stratum of clique might arise which benefits from protracting this stage. It will never trust the popular masses to stand on their own feet and to exert their democratic rights on their own behalf (*New Left Review*, Jan.-Febr. 1982, pp. 62-70).

6. Youth, religion and spiritual adjustment

"Youth must be put to the test," Mao Zedong told André Malraux in 1965 at the outset of the Cultural Revolution. Right he was. How did youth pass this test?

We have referred earlier to an unsettling poll of students at Shanghai's Fudan University. Answers to this poll drew worldwide attention (*Time*, 11.10.80). The well-informed Léon TRIVIÈRE writes about "un désarroi certain" among Chinese youth (*Échange France-Asie*, Février 1981). BUTTERFIELD has dozens of pages to illustrate alienation among Chinese youth, the formation of a counterculture, the widening of a generation gap, the despair of the unemployed, the irresistible urge to leave their country. Add to this abundant information in GARSIDE, 1981.

Strange to the eyes of one accustomed to read literature printed in the shade of the Peking Party headquarters is the tale of seven contemporary Chinese women writers who, according to the jacket of the English translation of their short stories, "With honesty, courage and sensibility show us the new generation gap in China, the cynicism of some of the youth, the avid pursuit of knowledge and skills of others, the difficulties of married couples in overcrowded cities, or of professional women who want at the same time to be good wives and mothers." (RU ZHIJUAN *et al.* 1982. The French title is "Six femmes écrivains," 1981).

Warning against moral degeneration abound in the official press. The latest one to reach me is dated Peking, August 17, 1982, in the form of an AP wire. Mr Ye Fei, commander of China's Navy,

has warned that love of money and such material things as television sets endanger the nation's modernisation drive and socialist system... He also took up another theme that is beginning to draw official concern - the idea that some Chinese believe that true communism is a far-away and idle dream... If this mental state is not changed, achieving modernisation is impossible and even our socialism may disintegrate (*SCMP*, 8.17.82).

Red Flag, perhaps the most important theoretical journal published in the PRC, let it be known that "young people had joined the Party in hopes of private gain; others are interested in ideological trends in vogue in the West, such as existentialism." (*China Bulletin*, June 1982, p. 16).

The low ebb of Party and youth morale is blamed, as custom now requires, on Lin Biao and the Gang of Four, on capitalist influences, particularly invading China from the USA, on individualism, on hedonism, disillusion with Maoist ideals, on Party organizations "unable to withstand the sugar-coated bullets of the bourgeoisie and which are rotten with corruption" (New China News Agency, Xinhua, NCNA, 7.1. and 6.26.82).

If Chinese officialdom is engaged in a losing battle against efforts of the new generation toward a spiritual adjustment, it is not for lack of trying. One gets the impression that, in their own words, they are engaged in a "new Long March," the outcome of which may well decide the fate of the Republic.

An eloquent diagnosis of the situation, related to students, has been made by JIANG NANXIANG (born 1910), until January 1965 vice-minister for higher education, purged during the Cultural Revolution, and now member of the CCP 11th Central Committee. Writes JIANG in *Renmin Jiaoyu* (*People's Education*), Jan. 1981:

Some incidents at schools have occurred because they have blindly expanded to admit more students, and after admission students become discontent with unsatisfactory study and living conditions. Some incidents are influenced by the Polish

crisis whereby students have expressed an appreciation for western liberalization and demand so-called "struggles for democracy, freedom and human rights," and wish to form so-called "independent student unions."

Indeed, as Victoria Graham writes from Peking, "The planners, anxious about the powderkeg of older, uneducated, dispirited and delinquent youth, are determined to save their children. The ancient saying is back in vogue: 'The father is to blame for not educating the child. The teacher is to blame for not being strict with the child.'" (SCMP, 6.24.82)

On August 16, 1982, AP announced that the China Youth News had abandoned plans to select the nation's worst film of the year on the basis of absurd ideology, clumsy artistry and a tendency to make all films look alike.

The standard formula would have a heroine living in a big, luxurious western-style house, probably with a father who is an official or a professor. The hero would struggle hard and finally succeed both in his career and in his love. And all the heroes and heroines would look alike.

NEW DEMANDS OF CHINA'S YOUTH

Deng Zhaoming, distinguished member of the Christian Study Centre on Chinese Religion and Culture, Hong Kong, has called today's Chinese youth "an inquiring generation." They ask questions such as these:

What is a scientific, revolutionary attitude toward life? How are we to understand and handle the reality of society? On both scores, opinions are divided... Some suggested to look for the beautiful, the good and the true. Others again looked for salvation in "a Marxism without the halo of superstition; a Marxism that is not a tool for some schemers to impose feudal, fascist rules on the people, but a Marxism that is an international science and a truth to emancipate all mankind" (*Ching Feng*, 1980, pp. 136-140; *Information Letter*, November 1980).

This is a tall order for any ideology, for any religion. Meanwhile new demands, more down to earth, have come in from China's rural youth. A recent study revealed that they want three things:

1. They want employment for surplus labor. Agricultural work now takes only six months of the year. There is not enough sideline work to keep them occupied.

2. They want to learn more production techniques, well versed in the entire course of growing different crops. They also want to learn how to manage a diversified economy.

3. They want to have a colorful cultural life. They feel the need for culture and science in modern farming. They want recreational facilities, watch films and TV programs. They want more opportunities to be with

their friends and have some fun. (LU ZHENGXI in *China Youth Journal*, 1.2.82).

Could it be that these elementary human needs are rarely met in China? Could it be that, behind these needs, there is an implicit yearning for the spiritual, for the religious?

CHINA'S YOUTH AND RELIGION

No one should expect a clear answer to such weighty questions, so much the more that the answer will depend on one's outlook on the manifestations of religion in the PRC. But this much can be said at present: there is a startling revival of religions and religious thought within a panoply of psychological reactions to a new situation. These reactions are general, deep, and unfathomable for Marxist principles. The Party leadership is so startled "that it has openly and repeatedly said that if no radical changes are introduced the very existence of the Communist Party will be threatened" (*CNA*, 5.7.82).

Reuter reports from Peking on August 6, 1982:

A craze for wearing crucifixes has gripped young people in the northeast Chinese city of Harbin. These crucifixes are worn as fashionable forms of jewelry. As they are sold in public, people might think that the state is encouraging religion, a fact which would be most injurious to the ideological education of Chinese youth (*China Bulletin*, Sept.-Dec. 1981, p. 12).

Another report, dated 10.11.81, informs us that "Various bodies in the area of Dandong, Liaoning, recently issued a joint proposal urging young people not to wear weird clothes or to engage in unacceptable social habits; it urges boys and girls not to wear bell-bottom pants or crosses." (RPRC, March, 1982:11)

Recently *Chinese Youth* has repeatedly published articles and readers' letters on religion. The April 6, 1982 issue has a letter asking about the correct way to deal with youth who have become interested in religion. Here is the thought-provoking answer:

Religion is a mental phenomenon which can only be changed through self-consciousness; it is a kind of superstition. Yet we should not despise youth who believe in religion because there are any number of reasons for youth to believe in religion.

Religion, adds the respondent, is the answer to any of life's problems the person cannot solve. The Party should provide the solution through warmth and understanding, "only then shall youth no longer turn to outer-worldly beings for assistance."

Toward a preliminary conclusion

It is difficult to bundle a hundred facts culled from a hundred sources about a country with a hundred faces hidden behind a hundred walls. One feels incompetent; one tries to put the burden, and the blame, on others.

And yet, something must be said. Preferably, it must be said by eminent Chinese, well in the know of what is happening in their country. Let them stand up and be counted!

My first spokesperson is XING BENSI who contributed a long article to the September 20 issue of *Workers' Daily*. The year is 1979; the bitter taste of the CR drips from his pen:

In the eyes of some of our young comrades, there currently seems to be nothing worthy of their belief. The specific reason is that what is said and what is done is worlds apart. The seven legal documents adopted at the Second Session of the Fifth National People's Congress are but a mere scrap of paper. It is expressly provided in the Constitution that all citizens enjoy freedom of thought, speech, the press and association. As a matter of fact, however, "ideological criminals" are arrested everywhere. With acts like this how can you arouse the belief of China's young people in the Communist Party?

My second spokesperson is the celebrated novelist BA JIN. Born in 1904 as the son of a landlord, he studied in 1926 in France. There he changed his name to Ba Jin, composed of the first syllable of Bakunin and the last syllable of Kropotkin, two anarchist writers whom he admired. Purged in 1968, he reappears in July 1977. In November 1979, he becomes 1st vice-chairman of the Writers' Association, whose delegation he led to Japan in April 1980. There he revealed: "If I hadn't the love of a woman, I would have finished like Lao Shi who drowned himself in a Beijing lake." On Dec. 22, 1981 he is elected chairman of the Association at age 78. In April 1982 he was awarded the International Dante Prize in Florence. On June 27, 1982, BA writes in *China Daily*:

Why can't we help children by encouraging them to think more for themselves and giving them time to think? The same study method by which I learned 70 years ago is being used today by my granddaughter Duan Duan — it is still force-feeding and scolding.

I have been thinking all these years: "Isn't it high time to change our methods? But nobody ever answered me. We all want to see our children "more lively;" we all thing that reforms are needed; we all hope to see reforms. Yet so many years have passed and still no reforms are made. What are we still waiting for? The whole country and the whole society regard children as flowers and pin their hopes on them. Then why should such an important problem be put off and not be solved?

In Chinese fashion, Xing Bensi and Ba Jin have not only raised the questions, they have also given the answers. No communist regime has ever pleased its youth. Under Marx and Mao, youth tragically remains a lost and wounded generation.

BIBLIOGRAPHY

- Amnesty International, 1978. *Political Imprisonment in the People's Republic of China*. — London: Amnesty International Publications.
- BARNETT, A.D., ed, 1969. *Chinese Communist Politics in Action*. — Seattle, University of Washington Press.
- BAYS, D.H., 1978. *China Enters the Twentieth Century*. Ann Arbor, The University of Michigan Press.
- BENTON, G., 1982. *Wild Lilies: Poisonous Weeds. Dissident Voices from People's China*. — London, Pluto Press.
- BERNSTEIN, R., 1982. *From the Center of the Earth. The Search for the Truth about China*. — Little, Brown, Boston.
- BERNSTEIN, Th.P., 1977. *Up to the Mountains and Down to the Villages; The Transfer of Youth from Urban to Rural China*. — New Haven, Yale University Press.
- BONAVIA, D., 1980. *The Chinese*. — New York. Lippincott & Crowell.
- BROYELLE, C. & J. & TSCHIRHART, E., 1980. *China: A Second Look*. Sussex, Harvester Press.
- BROYELLE, J. & C., 1980. *Apocalypse Mao*. Paris, Grasset.
- BRUGGER, B., ed., 1980. *China since the "Gang of Four"*. — London, Croom Helm.
- BUTTERFIELD, F., 1982. *China. Alive in the Bitter Sea*. — New York, New York Times.
- CHEN, Th.H.E., 1967. *The Chinese Communist Regime. Documents & Commentary*. — New York, Praeger.
- CHEN, Th.H.E., 1974. *The Maoist Educational Revolution*. — New York, Praeger.
- CH'EN, J., 1979. *China and the West*. — Bloomington: University of Ind. Pr.
- CHIN, R. & AI-LI S., 1969. *Psychological Research in Communist China: 1949-1966*. Cambridge, M.I.T. Press.
- CHU, Don-chean, 1980. *Chairman Mao: Education of the Proletariat*. — New York, Philosophical Library.
- DOOLIN, D.J., 1964. *Communist China: The Politics of Student Opposition*. — Stanford, Stanford University, Hoover Institution Studies.
- ELEGANT, R.S., 1971. *Mao's Great Revolution*. — New York, World Publishing Company.
- FAN, K.H. & K.T., 1975. *From the Other Side of the River*. - Garden City, N.Y., Anchor Books.
- FUERWERKER, A. et al., 1967. *Approaches to Modern Chinese History*. — Berkeley, University of California Press.
- FINCHER, J.H., 1981. *Chinese Democracy*. — New York, St Martin's Press.
- FRASER, J., 1980. *The Chinese: Portrait of a People*. New York, Summit Books.

- GARSDALE, R., 1981. *China after Mao, Coming Alive*. — London, Andre Deutsch.
- GOLDWASSER, J. & DOWTY, S., 1975. *Huan-Ying: Workers' China*. — New York, Monthly Review Press.
- GOODMAN, D.S.G., 1981. *Beijing Street Voices. The Poetry and Politics of China's Democracy Movement*. — London, Marion Boyars, 1981.
- HARRIS, N., 1978. *The Mandate of Heaven. Marx and Mao in Modern China*. — London, Quartet Books.
- HOLZMAN, M., 1981. *Avec les Chinois*. — Paris, Flammarion.
- HSU, Kai-Yu, 1980. *Literature of the People's Republic of China*. — Bloomington, Indiana University Press.
- Institute of International Relations, 1978. *Proceedings of the 7th Sino-American Conference on Mainland China*. — Taipei: IIR.
- ISRAEL, J., 1966. *Student Nationalism in China, 1927-1937*. — Stanford, Stanford University Press.
- KLEIN, D.W., 1976. *Rebels and Bureaucrats. China's December 9ers*. — Berkeley, University of California Press.
- JOHNSON, Ch., ed., 1973. *Ideology and Politics in Contemporary China*. — Seattle, University of Washington Press.
- KAN, San, ed., 1979. *China: The Revolution is Dead, Long live The Revolution*. — Montreal, Black Rose Books.
- KESSEN, Wm., ed., 1979. *Childhood in China*. — New Haven, Yale University Press.
- LEYS, S., 1978. *Chinese Shadows*. — New York: Penguin Books.
- LEYS, S., 1981. *The Chairman's New Clothes: Mao and the Cultural Revolution*. — New York, Allison & Busby.
- LIFTON, R.J., 1963. *Thought Reform and the Psychology of Totalism: A Study of Brainwashing in China*. — New York, Norton.
- LING, Ken, 1972. *The Revenge of Heaven: Journal of a Young Chinese*. — New York, Ballantine Books.
- LU XINHUA, et. al., 1979. *The Wounded. New Stories of the Cultural Revolution, 77-78*. — Hong Kong, Joint Publishing Co.
- MAC FARQUHAR, R., ed., 1966. *China Under Mao: Politics Takes Command*. — Cambridge, M.I.T. Press.
- MICHEL, J.-J. & HUANG HE, 1978. *Avoir 20 Ans en China*. — Paris, Ed. du Seuil.
- OXNAM, R. & BUSH, R.C., ed., 1980. *China Briefing, 1980*. — Boulder, Westview Press.
- PEPPER, S., 1979. *Civil War in China: The political Struggle 1945-1949*. Berkeley: University of California Press.
- PRICE, J.L., 1976. *Cadres, Commanders, and Commissars: The Training of the Chinese Communist Leadership, 1920-45*. — Boulder, Westview Press.
- QI XIN et al., 1979. *China's New Democracy*. — Hong Kong, Cosmos Books.
- RIDLEY C.P. et al., 1971. *The Making of a Modern Citizen in Communist China*. — Stanford, Stanford University Press.
- NEE, V., 1971. *The Cultural Revolution at Peking University*. — London, Monthly Review Press.
- RADDOCK, D.M., 1977. *Political Behavior of Adolescents in China- The Cultural Revolution in Kwangchow*. — Tucson, University of Arizona Press, 203 pp.

- ROSEN, St., 1981. *The Role of Sent-Down Youth in the Chinese Cultural Revolution: The Case of Guangzhou*. — Berkeley, Center for Chinese Studies.
- ROSEN, St., 1982. *Red Guard Factionalism and the Cultural Revolution in Guangzhou (Canton)*. — Boulder, Westview Press.
- RU ZHIJUAN *et al.*, 1982. *Seven Contemporary Chinese Women Writers*. — Peking: China Publications Centre.
- SEYBOLT, P.J., ed., 1977. *The Rustication of Urban Youth in China. A Social Experiment*. — White Plains, N.Y., Sharpe.
- SEYMOUR, J.D., ed., 1980. *The Fifth Modernization: China's Human Rights Movement, 1978-1979*. — Stanfordville, Human Rights Publishing Group.
- SHIRK, S.L., 1982. *Competitive Comrades. Career Incentives and Student Strategies in China*. — Berkeley, University of California Press.
- SHUE, V., 1980. *Peasant China in Transition*. — Berkeley, Center for Chinese Studies.
- SINGER, M., 1977. *The Revolutionization of Youth in the People's Republic of China*. — Unp. Ph.D. Thesis, Univ. of Michigan.
- SIH, K.T., 1971. *Decision for China*. — St John's University, N.Y.
- SNOW, F., 1979. *Inside Red China*. — New York, Da Capo Press.
- SOLOMON, R.H., 1971. *Mao's Revolution and the Chinese Political Culture*. — Berkeley, University of California Press.
- TERRILL, ROSS., 1978. *The Future of China after Mao*. — New York, Delta.
- TERRILL, ROSS., 1980. *The China Difference*. — New York, Harper.
- THOMAS, E.D., 1969. *Chinese Political Thought*. — Freeport, Books for Libraries Press.
- THOMAS, H., 1980. *Comrade Editor: Letters to the People's Daily*. — Hong Kong, Joint Publishing Company.
- TSIEN TCHE-HAO, 1979. *L'Empire du Milieu retrouvé: La Chine Populaire a Trente Ans*. — Paris, Flammarion.
- TUNG CHI-PING & EVANS, H., 1967. *The Thought Revolution: The Incredible Story of a Student in Red China*. — London, Leslie Frewin.
- TUNG, Wm, 1968. *The Political Institutions of Modern China*. — The Hague, Martin Nijhoff.
- UNGER, J., 1982. *Education under Mao: Class and Competition in Canton Schools, 1960-1980*. — New York, Columbia University Press.
- WAKEMAN, Fr., Jr., 1973. *History and Will: Philosophical Perspectives of Mao Tse-tung's Thought*. — Berkeley, Univ. of California Press.
- WANG XIZHE, 1981. *Mao Zedong and the Cultural Revolution*. — Hong Kong, Plough Publications.
- WHYTE, M.K., 1974. *Small Groups and Political Rituals in China*. — Berkeley, University of California Press.
- WILSON, Dick, 1969. *Anatomy of China*. — New York, Mentor Book.
- WILSON, Richard W., 1970. *Learning to be Chinese: The Political Socialization of Children in Taiwan*. — Cambridge, M.I.T. Press.
- WOLF, A.P. & HUANG, Chiech-shan, 1980. *Marriage and Adoption in China, 1845-1945*. — Stanford, Stanford University Press.

- WOLF, A.P., ed., 1978. *Studies in Chinese Society*. — Stanford, St. Un. Pr.
YANG, C.K., 1959. *Chinese Communist Society: The Family and the Village*. —
Cambridge, M.I.T. Press.
YIM, Kwan Ha, ed., 1980. *China Since Mao*. — New York, Facts on File.
ZAFANOLLI, W., 1981. *Le Président clairvoyant contre la Veuve du Timonier*. —
Paris, Payot.

PERIODICALS AND ABBREVIATIONS

- CECC Newsletter*, Quarterly, Brussels.
China aktuell, Monthly, Hamburg.
China and Ourselves, Monthly, Hong Kong.
China Bulletin, Bimonthly, The Vatican.
China Daily, CD, Peking & Hong Kong.
China News Analysis, CNA, Biweekly, Hong Kong.
China Quarterly, CQ, London.
Ching Feng, Quarterly, Hong Kong.
Échange France-Asie, Monthly, Paris.
Études, Monthly, Paris.
Information Letter, Quarterly, Geneva. — *New Left Review*, London.
New China News Agency, NCNA, *Xinhua*. Daily, Peking.
Religion in the People's Republic of China, RPRC, Bimonthly, Tunbridge Wells,
Kent.
South China Morning Post, SCMP, Daily, Hong Kong.
Spearhead, *Bulletin of the Society for the Protection of East Asians' Human
Rights*, Quarterly, New York.
Ta Kung Pao. Weekly, Hong Kong.
Xinhua, see NCNA.

Zitting van 7 december 1982

Séance du 7 décembre 1982

Zitting van 7 december 1982

(Uittreksel uit de notulen)

De zitting wordt geopend te 14 h 30 door de Klasedirecteur de H. J. Vanderlinden, bijgestaan door de H. J.-J. Symoens, vast secretaris.

Zijn bovendien aanwezig: De HH. A. Duchesne, M. Luwel, J. Sohier, titelvoerende leden, de H. F. Bézy, Mevr. P. Boelens-Bouvier, A. Dorsin-fang-Smets, de H. V. Drachoussoff, geassocieerden, de H. J. Comhaire, correspondent, alsook de H. A. Lederer, lid van de Klasse voor Technische Wetenschappen.

Afwezig en verontschuldigd: De HH. A. Coupez, M. d'Hertefelt, J.-P. Harroy, A. Huybrechts, J. Pauwels, P. Salmon, E.P. J. Spae, de HH. J. Stengers, E. Stols, E.P. J. Theuws, de HH. L. Vanden Berghe, E. Vanderstraeten, E. Vandewoude, alsook de HH. P. Staner en R. Vanbreuseghem, erevaste secretarissen.

„Le pouvoir africain en quête de stabilité: essai d'explication”

Mevr. P. Boelens-Bouvier legt een mededeling voor over dit onderwerp.

De HH. J. Comhaire, J. Vanderlinden, F. Bézy, V. Drachoussoff, J.-J. Symoens, J. Sohier en M. Luwel komen tussen in de bespreking.

De Klasse besluit deze nota te publiceren in de *Mededelingen der Zittingen* (pp. 487-504).

* * *

Alvorens de zitting te heffen dankt de H. J. Vanderlinden, uittredend directeur, de Confraters voor hun verleende medewerking tijdens zijn mandaat.

De zitting wordt gegeven te 16 h 30.

Séance du 7 décembre 1982

(Extrait du procès-verbal)

La séance est ouverte à 14 h 30 par le directeur de la Classe, M. J. Vanderlinden, assisté de M. J.-J. Symoens, secrétaire perpétuel.

Sont en outre présents: MM. A. Duchesne, M. Luwel, J. Sohier, membres titulaires, M. F. Bézy, Mmes P. Boelens-Bouvier, A. Dorsinfang-Smets, M. V. Drachoussoff, associés, M. J. Comhaire, correspondant, ainsi que M. A. Lederer, membre de la Classe des Sciences techniques.

Absents et excusés: MM. A. Coupez, M. d'Hertefeldt, J.-P. Harroy, A. Huybrechts, J. Pauwels, P. Salmon, le R.P. J. Spae, MM. J. Stengers, E. Stols, le R.P. J. Theuws, MM. L. Vanden Berghe, E. Vanderstraeten, E. Vandewoude, ainsi que MM. P. Staner et R. Vanbreuseghem, secrétaires perpétuels honoraires.

Le pouvoir africain en quête de stabilité: essai d'explication

Mme P. Boelens-Bouvier présente une communication à ce sujet.

MM. J. Comhaire, J. Vanderlinden, F. Bézy, V. Drachoussoff, J.-J. Symoens, J. Sohier et M. Luwel interviennent dans la discussion.

La Classe décide de publier cette note dans le *Bulletin des Séances* (pp. 487-504).

* * *

Avant de lever la séance, M. J. Vanderlinden, directeur sortant, remercie les Confrères pour la collaboration qu'ils lui ont apportée au cours de son mandat.

La séance est levée à 16 h 30.

Le pouvoir africain en quête de stabilité: essai d'explication*

par

P. BOELENS-BOUVIER**

RÉSUMÉ. - Au contraire des Etats d'Afrique Noire qui ont été caractérisés depuis leur accession à l'indépendance par une instabilité politique plus ou moins marquée, quelques-uns d'entre-eux ont réussi à maintenir une certaine continuité sinon dans la forme du pouvoir au moins dans la personne du chef de l'Etat et dans leurs options idéologiques fondamentales. On peut classer dans cette catégorie de pays (compte non tenu des anciennes colonies portugaises) principalement la Côte d'Ivoire, le Sénégal (où le pouvoir a été transmis légalement au successeur de Senghor), la Tanzania, la Guinée, le Cameroun, la Zambie.

La plupart des études relatives aux systèmes politiques africains étant consacrées à la recherche des causes des coups d'Etat et des modifications plus ou moins brutales de régime, il a paru utile de s'interroger sur les fondements de cette relative permanence évoquée ci-dessus.

Dans cette optique, l'analyse proposée consiste à réfuter certaines tentatives d'explication qui pourraient être avancées en première analyse mais qui ne résistent à un examen plus approfondi et à proposer des hypothèses d'explication qui à l'opposé paraissent plus solidement étayées.

SAMENVATTING. - *De Afrikaanse macht op zoek naar stabiliteit: Een mogelijke verklaring.* - In tegenstelling met de Staten van Zwart Afrika die sedert hun onafhankelijkheid gekenmerkt zijn door een min of meer uitgesproken wankel politiek, zijn er enkele onder hen erin geslaagd een zekere continuïteit te behouden zonet in de machtsvorm dan wel in de persoon van het Staatshoofd en in hun fundamentele ideologische opties. In die reeks van landen (zonder rekening te houden met de vroegere Portugese Kolonies) kunnen vooral Ivoorkust, Senegal (waar de macht op wettelijke wijze aan de opvolger van Senghor overgedragen werd), Tanzania, Guinea, Kameroen, Zambia gerangschikt worden.

Daar het merendeel van de studies over Afrikaanse politieke systemen gewijd zijn aan het opsporen van de oorzaken van de staatsgrepen en de min of meer

* Communication présentée à la séance de la Classe des Sciences morales et politiques tenue le 7 décembre 1982.

** Associé de l'Académie; Université Libre de Bruxelles, av. F.D. Roosevelt 50, B-1050 Bruxelles (Belgique).

brutale wijzigingen van het regime, werd het nuttig geacht zich vragen te stellen over de redenen van deze beperkte continuïteit waarvan sprake.

In deze optiek bestaat de voorgestelde analyse erin zekere verklaringspogingen te weren, die zouden kunnen vooropgesteld worden bij een eerste ontleding maar die aan geen enkel diepergaand onderzoek weerstaan, en verklaringshypothesen voor te stellen die in tegendeel meer gestaafd blijken.

SUMMARY. - *The African power in search of stability: A possible explanation.* - In contrast to the black African states which have been characterised since their accession to independence by more or less political instability, others have successfully maintained a certain continuity of power at least in the form of the person of head of state and in their fundamental ideological choice. One may classify into this category (excluding the former Portuguese colonies) principally the Ivory Coast, Senegal (where the power has been legally transferred to Senghor's successor), Tanzania, Guinea, Cameroon, and Zambia.

The majority of studies relating to african political systems have concentrated on the causes of coups d'état and the more or less brutal modifications by the regimes, thus it seemed useful to examine the foundations of this relative permanence mentioned above.

From this point of view an analysis was undertaken that refutes the initial tentative explanation, which has not stood up to a more thorough examination, and suggests a more rigorous hypothesis.

Depuis l'accession à l'indépendance de la plupart des Etats d'Afrique aux environs de l'année 1960, ce continent s'est surtout signalé à l'attention de l'opinion par la précarité de ses structures politiques. Les nombreux coups d'Etat qui ont jalonné l'histoire politique africaine depuis cette année charnière en sont les révélateurs implacables mais non exclusifs. Bien d'autres faits attestent de cette fragilité parmi lesquels les grèves, les manifestations d'étudiants, les mouvements sécessionnistes, les vagues d'irrédentisme, le développement du sectarisme religieux, la résurgence de la sorcellerie...sont sans doute les plus flagrants.

Evoquer le thème de la stabilité politique dans cette partie du monde risque donc fort d'apparaître comme une gageure sinon une duperie. Et pourtant, d'Est en Ouest, plusieurs Etats d'Afrique sub-saharienne offrent un démenti à l'image d'un continent en perpétuelle effervescence. En effet, en Sénégal, en Guinée *, en Côte d'Ivoire, au Cameroun, au Gabon à l'Ouest, au Kenya, en Tanzanie, au Malawi à l'Est, et en Zambie au Centre [1] **, le pouvoir a su maintenir une certaine permanence tant dans

* Cette analyse étant antérieure à 1984, il n'a pu être tenu compte du coup d'Etat survenu à cette date dans ce pays (note ajoutée sur épreuve en cours d'impression).

** Les chiffres entre crochets [] renvoient aux notes et références *in fine*.

le chef des personnes qui l'assument [2] que dans le schéma idéologique qui le sous-tendent.

Certes, dans ces pays comme ailleurs, les hommes politiques qui assumèrent, les premiers, la responsabilité des charges étatiques ont été assaillis, au lendemain de l'indépendance, par des difficultés de tous ordres. Ici aussi les formes institutionnelles héritées de la phase d'émancipation n'ont pu résister et ont été supplantées définitivement ou à terme (comme en Sénégal) par des régimes de type autocratique quelles qu'en soient, de pays à pays, la rigueur et la spécificité. Néanmoins, ces changements, ces perturbations, ces tensions se sont estompés devant la personnalité même de ceux qui avaient conduit leurs peuples à la souveraineté politique, ces «pères de l'indépendance» demeurés inamovibles, ou n'ayant quitté la scène politique qu'en raison de leur décès ou de leur propre volonté [3]. Chefs d'Etat qui de surcroît, surent tous, présents et disparus, imprimer, à travers vents et marées, une certaine ligne politique au régime qu'ils façonnèrent et s'y maintenir de façon plus ou moins stricte.

Ces faits justifient que l'intérêt se détourne pendant un temps de l'aspect événementiel de l'évolution politique africaine, pour se centrer sur la recherche des facteurs explicatifs de cette relative continuité. J.H. Mittelman signale judicieusement à ce sujet: «...la question la plus épineuse est de savoir pourquoi les coups d'Etat ne se déclenchent pas. Les chercheurs ne se sont pas intéressés à la non-intervention. Etant donné parfois les problèmes très difficiles du Tiers Monde et la gravité des déséquilibres socio-économiques, pourquoi arrive-t-il que les militaires restent loin du pouvoir?»[4].

Car justement dans ces «zones de paix» non seulement les détenteurs du pouvoir ont réussi à démobiliser plus ou moins fermement les forces centrifuges, à neutraliser les tensions internes qui les ont menacés, mais de plus, ils se sont avérés capables de maintenir un appareil d'Etat essentiellement civil.

Malheureusement, l'étude des régimes qui se sont révélés viables se heurte à autant d'obstacles sinon davantage que l'analyse des coups d'Etat et de l'instauration de régimes militaires. En ce qui a trait à ces gouvernements civils, en effet, l'analyse descriptive des faits ne peut plus camoufler l'absence de schéma explicatif. Or, dans la plupart des pays d'Afrique, en ce compris ceux sous revue, les informations de première main sont difficiles à obtenir. Les enquêtes sur le terrain sont, dans le domaine politique, pratiquement infaisables. L'analyse des textes juridiques est de peu d'utilité, les institutions de droit étant souvent dépossédées de leur fonction théorique au profit d'institutions de fait.

L'étude des schémas institutionnels eux-mêmes est malaisée en raison de fréquents dédoublements de pouvoir. L'examen du langage politique est hérissé de pièges étant donné son contenu souvent démagogique, sa portée purement circonstancielle dans de nombreux cas, sa finalité limitée fréquemment à la seule auto-légitimation du leader, son caractère généralement aligné sur les thèses officielles, ce qui est de rigueur dans les régimes autocratiques.

Deux conséquences résultent de ces difficultés: premièrement, la recherche de facteurs d'explication des phénomènes à analyser ne peut aboutir qu'à de simples hypothèses; deuxièmement, l'espace couvert par l'investigation englobera vraisemblablement des éléments qui habituellement n'entrent pas dans le champ de la science politique.

Compte tenu de ces réserves, il convient d'insister sur le fait que l'étude proposée sera menée en deux temps: en premier lieu, la récusation de certains facteurs susceptibles d'être avancés comme élément d'explication mais jugés en fin de compte inadéquats; en deuxième lieu, l'identification d'hypothèses d'explication apparaissant mieux appropriées.

L'analyse n'englobera pas la totalité du champ accessible; elle se limitera aux cas de la Côte d'Ivoire, de la Guinée, du Sénégal et de la Tanzanie.

I. Des explications jugées irrecevables

I. LES CONDITIONS HISTORIQUES DE L'ACCESSION À L'INDÉPENDANCE

Le seul commun dénominateur entre les pays étudiés en ce qui a trait aux modalités de la décolonisation est le fait qu'ils y ont accédé par la voie de la négociation avec la puissance métropolitaine et non par la lutte armée.

Cela étant, est-il nécessaire de rappeler que, seul pays d'A.O.F. à avoir voté non au referendum organisé le 28 septembre 1958 par le président de Gaulle, la Guinée accéda à l'indépendance dans des conditions toutes différentes des pays voisins, ayant à affronter le départ brutal et massif des ressortissants français et l'effondrement de son économie. Il faut peut-être se souvenir aussi de ce que, bien que certainement plus proches l'un de l'autre, la Côte d'Ivoire et le Sénégal professaient des opinions opposées quant aux structures politiques qu'il convenait de promouvoir en Afrique de l'Ouest. La première par la voie d'Houphouët Boigny se prononçait pour la territorialisation desdites structures, tandis que le second, en la personne de Sedar Senghor, défendait une conception fédérale, conception qu'il tentait d'ailleurs de réaliser en se faisant l'artisan de l'éphémère fédération Sénégal-Mali.

L'évolution des anciennes colonies liées à la Grande-Bretagne ne peut se juger selon les mêmes paramètres que les territoires dépendants de la

France, sauf le point évoqué plus haut. En effet, dans les premières, les transformations constitutionnelles qui, d'étape en étape, conduisirent à la souveraineté politique sont spécifiques à chaque entité politique, alors que dans les secondes, la Communauté française constitua le moule juridique uniforme dans lequel ils se virent accorder l'autonomie interne (la Guinée exceptée).

L'évolution du Tanganyika fut, de plus, assez particulière dans le contexte de l'Afrique dépendant de la Grande-Bretagne et plus étroitement de celui de l'Afrique de l'Est, puisque, fait rare, l'unité et l'impact de la TANU (Tanganyika African National Union) sur tout le territoire étaient des faits acquis dès avant l'indépendance. Cette situation n'est sans doute pas étrangère à un processus de décolonisation relativement paisible qui conduisit à l'indépendance en 1961.

2. LES FORMES DES RÉGIMES POLITIQUES

Sans doute, de plus grandes similitudes émergent-elles à cet égard. Car au lendemain des indépendances, les régimes installés par le colonisateur allaient rapidement se désagréger sous l'effet de tendances généralisées à l'échelon du continent africain: concentration des prérogatives étatiques aux mains du chef de l'Etat, personnification croissante de son pouvoir de nature de plus en plus autocratique, instauration du parti unique et de ses organisations satellites comme instrument de légitimation de ce nouveau type d'autorité, factionnalisme, clientélisme...

Pourtant, à envisager les choses de plus près, des nuances doivent être introduites dans cette vision. Il ne saurait être question, dans le cadre de cette brève analyse, de se lancer dans une description approfondie des quatre régimes étudiés. Qu'il nous suffise, quelque schématiques que soient les considérations qui suivent, de mentionner quelques traits de chacun de ces régimes. De la Côte d'Ivoire, on a pu dire qu'elle connaissait «...un curieux régime politique que l'on pourrait définir comme une autocratie tempérée par la pratique constante de la palabre», M. Houphouët Boigny ayant «...pour principe de recourir systématiquement au dialogue...» [5].

On a évoqué la «relative souplesse» du régime tanzanien où le système électoral est tel que le TANU présente deux candidats dans chaque circonscription électorale lors des élections législatives [6] où, lors des élections d'octobre 1980, la moitié des membres de l'Assemblée Nationale, dont plusieurs Ministres, perdirent leur siège [7], et où a certes joué un rôle important la personnalité même de Julius Nyerere dont l'intégrité, la modestie et l'efficacité ont été souvent mises en évidence et dont on a pu dire qu'avec lui l'Afrique pouvait «...légitimement prétendre avoir fourni un grand chef d'Etat...» [8].

Le système politique sénégalais est sans doute celui qui est demeuré le moins contraignant et le moins rigide dans la voie de l'autocratie et du parti unique, de telle sorte que l'on a pu écrire du président Senghor qu'il avait essayé «...de convaincre l'opposition sans la museler...» [9]. Plus récemment son évolution progressive vers la restauration des structures pluralistes en fournit un nouveau témoignage. Evolution qui a apparemment trouvé son épilogue lorsque le président Abdou Diouf a achevé le processus de libération entamé pendant la période senghorienne.

La vie politique guinéenne, par contre, a été caractérisée par l'élimination systématique et souvent violente de l'opposition, la concentration absolue des pouvoirs aux mains du chef de l'Etat, l'entretien d'un climat d'extrême tension par une succession d'épurations, d'arrestations, de condamnations, de neutralisations, de complots vrais ou faux...un autoritarisme entretenu par un jeu de balance entre l'autorité de l'armée et celle de la milice du P.D.G. (Parti Démocratique de Guinée).

3. LES ORIENTATIONS IDÉOLOGIQUES

Il est vain, de toute évidence, de rechercher une parenté idéologique entre les doctrines qui sont à la base de l'édification des quatre Etats étudiés. En effet, si trois d'entre eux se réclament d'un certain socialisme, on sait que la Côte d'Ivoire a opté pour une vision libérale de l'économie s'inscrivant délibérément dans le sillage du monde occidental. Mais au-delà, même entre les trois Etats ayant adopté des programmes socialistes, les différences abondent et l'on ne saurait assimiler la démarche spiritualiste et culturaliste de Léopold Sedar Senghor, fondée sur le concept de négritude, ni aux perspectives révolutionnaires dessinées par Sékou Touré sur base du parti unique, expression du peuple dans sa réalité du moment et expression et instrument de son devenir, ni à la vision éthique du socialisme «ujaama» prônée par Julius Nyerere et présentée comme une attitude d'esprit visant explicitement à la restauration de valeurs traditionnelles.

4. LES MODES DE DÉVELOPPEMENT

Si malgré ces différences idéologiques, on peut trouver certains traits communs dans les politiques économiques adoptées par les quatre Etats, traits qui paraissent en quelque sorte comme des points de passage obligé du développement — recours à la planification, importance relative des investissements publics et des entreprises publiques, volonté d'africanisation, appel à l'aide extérieure... — on ne saurait comparer l'ampleur de la collectivisation qui a été tentée dans un premier temps en Guinée, aux modalités de la «villagisation» réalisée en Tanzanie, au réformisme pru-

dent et graduel de la politique sénégalaise ou au libéralisme affirmé du système ivoirien.

5. LE DEGRÉ DE PERFORMANCE ÉCONOMIQUE

Si les pays étudiés connaissent tous aujourd'hui des difficultés liées à la situation économique internationale, les performances économiques mesurées en termes de croissance qu'ils ont réalisées depuis l'indépendance, ne peuvent se comparer. En crise dès les lendemains de l'indépendance, du fait de la rupture avec la France, la Guinée, repliée pendant un temps sur elle-même, a vu son économie se détériorer (taux de croissance annuel moyen du P.N.B. par habitant 1960-1980: 0,3% [10], à l'exception du secteur minier. Malgré la récente politique «d'ouverture» (réconciliation avec la France), le niveau de l'endettement passé a été estimé à plus de 40% des recettes nettes d'exportation [11].

La Tanzanie, pays qui, des quatre cas étudiés, a le niveau de P.N.B. par habitant le plus faible (280\$ en 1980) [12]... «se trouve à l'heure actuelle dans une situation économique précaire» [13]. Elle a vu son expérience de socialisation se solder par un échec sur le plan économique bien que d'importants progrès sociaux aient été réalisés. Pays ayant drainé vers lui une aide extérieure importante, il connaît un important déficit de sa balance des paiements [14]. De telle sorte qu'il a été procédé lors de la mise en œuvre du troisième plan quinquennal (1976-1981) à une réorientation de l'économie dans le sens d'une relance du secteur privé, d'une priorité au développement industriel [15]. Toutefois le plan ultérieur ne pouvait être appliqué, la dégradation persistante entraînant l'élaboration d'un nouveau programme économique baptisé «National Economic Survival Programme» impliquant notamment la suspension, en 1982-83, de tout nouveau projet afin de permettre la consolidation et la réactivation des projets existants [16].

A l'inverse de ces deux pays, le Sénégal et la Côte d'Ivoire ont plus ou moins maintenu le même cap depuis l'indépendance. Mais, pays sahélien et fortement tributaire de l'exportation de sa production arachidière, le Sénégal n'a pas encore réussi sa politique de diversification et a vu, lui aussi, son économie se dégrader (le taux de croissance annuel moyen de son P.N.B. par habitant entre 1960 et 1980 serait négatif: -0,3%) [17]; le déficit de son commerce extérieur atteindrait en 1980 plus de 100 milliards de francs C.F.A., alors que la dette extérieure s'élèverait en 1979-80 à 230 milliards de francs C.F.A. [18].

Seule la Côte d'Ivoire peut donc faire état de bonnes performances. Le P.N.B. par habitant y dépassait, en 1980, 1100\$ et le taux de croissance annuel moyen du P.N.B. par habitant y atteignait 2,5% [19]. Même si le «miracle ivoirien» a fait long feu et si depuis quatre ans la C.I. est elle aussi

entrée en crise, il n'empêche que, de 1976 à 1978, la croissance de son P.I.B. a été évaluée à 9% en termes réels [20]. Aujourd'hui, elle aussi connaît une détérioration de sa balance des paiements et un accroissement des charges de la dette (estimée à 18,4% par rapport aux exportations) [21]. Mais les perspectives de l'exploitation de ses ressources pétrolières lui permettent d'espérer une relance plus aisée et plus rapide que dans les autres pays.

6. LES COMPOSANTES SOCIO-CULTURELLES INTERNES

Une explication de la problématique posée pourrait-elle être recherchée au niveau d'une relative homogénéité socio-culturelle? Chacun sait, en effet, qu'à l'exception sans doute de la Somalie, du Botswana, du Lesotho et du Swaziland, les Etats d'Afrique se caractérisent par une plus ou moins grande hétérogénéité socio-culturelle qui touche aussi bien les domaines ethnique, sociologique, culturel que religieux. Des quatre Etats qui nous préoccupent, seule la Tanzanie peut se prévaloir d'une structure relativement moins hétérogène que celle des autres Etats. En effet, si sa structure ethnique est tout aussi différenciée, on n'y trouve pourtant pas de grande ethnie dominante, et ce ni au niveau national ni au niveau régional. Ce qui, joint à une langue véhiculaire commune, atténue sa diversité interne, comme sans doute le relatif équilibre existant entre les trois principales religions pratiquées: l'Islam, la religion chrétienne, l'animisme. Les trois autres pays se présentent, selon l'expression couramment utilisée à ce sujet, comme des mosaïques ethniques où des tendances centrifuges n'ont pas manqué de se produire: faut-il citer l'irrédentisme Sanwi en Côte d'Ivoire et au Ghana, le phénomène peul en Guinée, le poids des Wolofs au Sénégal?

L'appartenance des chefs d'Etat à l'un des groupes dominants fournit-elle une meilleure approche du problème? Il n'en est rien puisque Houphouët Boigny appartient bien à l'un des principaux groupes ivoiriens (Baoulé appartenant au groupe des peuples Akan) et a, en conséquence, largement favorisé cette population et sa région par-delà la volonté affirmée de dépasser le fait ethnique. Senghor, d'origine Sérère (ethnie minoritaire du Sénégal) et catholique dans un pays à majorité musulmane, n'a pu se comporter de la même manière. Sékou Touré a, sans doute, tiré quelque profit de ses ascendances à la fois Soussou et Malinké, mais il n'en va pas de même de Julius Nyerere, originaire d'une toute petite ethnie du Nord de la Tanzanie: les Zanaki (les plus grandes ethnies étant: les Sukuma, les Chagga, les Nyamwezi, les Masai).

7. L'APPUI DE L'ARMÉE

Sans doute aucun gouvernement africain n'a-t-il pu conserver la maîtrise du pouvoir, ni imposer l'appareil d'Etat qu'il entendait instaurer sans l'appui latent ou sans le concours manifeste des forces armées. Les difficultés surgies aux lendemains de l'indépendance, déjà évoquées ci-dessus, n'ont pu, fort souvent, être transgressées que grâce à leur intervention directe. L'on a d'ailleurs souvent souligné que, dans beaucoup d'Etats africains, les militaires sont devenus «...un élément de la classe politique» [22]. Pourtant, sur ce point comme sur les précédents, les situations des quatre pays étudiés sont loin d'être identiques, pas plus que ne le sont les politiques qui y furent menées envers les forces armées. Quelques faits devraient suffire à illustrer ce point.

En premier lieu, l'importance numérique des forces armées et des forces paramilitaires dans chacun des quatre Etats est loin d'être comparable, qu'il s'agisse de données globales ou relatives [23].

Deuxièmement, les réseaux d'alliances noués en la matière, différencient le Sénégal et la Côte d'Ivoire d'une part, de la Guinée et de la Tanzanie d'autre part. En effet, des bases militaires françaises subsistent dans les deux premiers pays (respectivement à Dakar et à Port Bouët) qui ont conclu avec la France des accords de coopération dans le domaine militaire [24]. A l'opposé, l'ex-métropole a, à cet égard, été éliminée et de Guinée et de Tanzanie. Ces deux pays ont, quant à eux, signé des accords d'assistance militaire avec la Chine, la Guinée ayant en outre reçu une aide militaire de l'URSS et de Cuba [25].

Troisièmement, la Côte d'Ivoire et le Sénégal n'ont pas éprouvé le besoin de constituer des contrepoids importants face aux forces armées. En Guinée et en Tanzanie, au contraire, des milices ont été organisées dans le cadre des deux partis uniques (P.D.G. et TANU devenue ensuite CCM: Chama Cha Mapinduzi).

Quatrièmement, des politiques différentes ont été menées envers les forces armées. En Tanzanie, après les mutineries de 1964, il a été procédé au renouvellement des effectifs de l'armée [26]. En Guinée, il a été constaté que le maintien au pouvoir de Sékou Touré était notamment dû à «...son habilité à contrebalancer l'autorité de l'armée par celle de la milice populaire du P.D.G.» [27].

En Côte d'Ivoire, l'armée a été numériquement réduite aux lendemains de l'indépendance dans le but d'éviter la tentation de coups d'Etat militaires, de sorte que l'on a pu prétendre que la principale garantie de la stabilité était le maintien de la base militaire française mentionnée ci-avant [28]. La présence militaire française dans ce pays demeure, en effet, importante et la coopération militaire entre la Côte d'Ivoire et la France a été qualifiée de «très active» [29].

Au Sénégal, il a été souligné que: «De l'éclatement de la Fédération du Mali en 1960 jusqu'aux derniers soubresauts de la contestation estudiantine au printemps 1971, à chaque moment difficile on a trouvé l'armée sénégalaise et son chef du côté de la légalité». La «fidélité exemplaire» de l'armée sénégalaise au pouvoir civil a ainsi été mise en évidence [30]. De telle sorte qu'au Sénégal, l'accord de coopération militaire passé avec la France en 1974 comporte des clauses restrictives [31].

Enfin, la nature même des armées n'est pas semblable puisque seul le Sénégal a instauré un système de conscription alors qu'en Côte d'Ivoire, en Guinée et en Tanzanie, les armées sont composées de volontaires [32].

8. LE JOUG DU SYSTÈME INTERNATIONAL

On peut se demander si la continuité de certains régimes politiques, les fluctuations qu'ont connues d'autres Etats, sont principalement la conséquence de facteurs internes ou si, au contraire, de telles situations sont essentiellement le reflet de stratégies internationales. Ou bien encore faut-il considérer que les enjeux des luttes entre grandes puissances constituent, en quelque sorte, un cadre permissif au sein duquel les Etats de la périphérie disposent d'une relative autonomie susceptible d'être à l'origine d'une évolution auto-générée. S'il n'est, de toute évidence, pas possible de répondre avec certitude à une telle question, divers éléments doivent toutefois être pris en compte. Tout d'abord, comme on l'a maintes fois évoqué, la bipolarité qui a longtemps caractérisé le système international, après la deuxième guerre mondiale n'apparaît plus aujourd'hui comme l'unique déterminant des jeux de forces internationales. Dans les réseaux d'alliance qu'ils peuvent nouer, des alternatives s'offrent désormais aux pays africains qui rendent les «affiliations» moins univoques et compliquent les processus de prise de décision au niveau international. En outre, les rebondissements de l'histoire politique africaine au cours de ces dernières années tendent à accréditer l'observation de M. Sémidéi, selon qui: «Les relations internationales restent ce domaine de l'action humaine où les individus, les peuples, les nations dépendent les uns des autres sans avoir les moyens de contrôler leurs relations réciproques» [33]. Il semble ainsi qu'en tout état de cause, le recours aux mécanismes du système international soit insuffisant pour expliquer le maintien de la stabilité dans certains cas, les coups d'Etat, les volte-face idéologiques dans d'autres.

II. Des hypothèses concevables

Dès lors, que tous ces ordres de phénomène paraissent inadéquats à fournir une réponse à la question posée, vers quels domaines rechercher une explication appropriée?

I. LA PERSONNALITÉ MÊME DES CHEFS D'ÉTAT

On ne saurait passer sous silence, dans le cas de pouvoirs fortement concentrés et personnifiés qui sont la norme en Afrique, l'impact de la personnalité des chefs d'Etat eux-mêmes. Il n'est pas douteux à cet égard que, malgré les différentes techniques utilisées et les diverses politiques adoptées, ils ont tous su garder tant qu'à présent [34] et au moins partiellement, le potentiel de popularité qu'ils avaient acquis pendant la phase nationaliste. De plus, ils ont tous quatre pleinement occupé la «scène politique», en conférant à ce terme la signification qui lui est donnée par Bertrand de Jouvenel [35], c'est-à-dire l'environnement socio-politique de leurs ressortissants nationaux respectifs, à la fois sur le plan intérieur et extérieur. Sur le plan intérieur, un langage politique a été trouvé, des structures nouvelles ont été créées, une autorité a été assumée. Un rôle politique a été joué dans les affaires extérieures: faut-il rappeler les prises de position, à contre-courant, de la Côte d'Ivoire sur le Biafra, l'Afrique du Sud; le non-alignement de fait de la Tanzanie; l'orientation «anti-impérialiste» et dans un premier temps anti-occidentale proclamée par la Guinée; la consolidation du Sénégal comme haut-lieu de la culture africaine... il nous apparaît que le fait d'occuper l'espace politique à la fois intérieurement et extérieurement a joué un rôle positif dans la permanence du pouvoir. Mais ces faits seuls ne sauraient l'expliquer.

2. L'AMORCE D'UN PROCESSUS DE RESTRUCTURATION SOCIALE

La plupart des pays d'Afrique ont accédé à l'indépendance dans un état de désorganisation socio-culturelle plus ou moins marqué. Mais alors que, dans certains cas, ce processus, largement entamé pendant la phase coloniale, se perpétue, voire s'intensifie dans d'autres, s'amorce une nouvelle dynamique tendant à recréer des structures sociologiques permettant aux individus de se situer dans des cadres de référence redevenus perceptibles. Or, et ceci renforce, selon nous, l'intérêt de l'analyse, bien que ce réaménagement de l'espace sociologique se soit fait selon des paramètres très différents, il semble avoir constitué à chaque fois un facteur important de la stabilité politique.

Dans le cas du Sénégal, une strate particulière a émergé qui a fini par servir de charnière entre les tenants du pouvoir politique et les masses rurales. Il s'agit des marabouts dont le rôle a été souvent décrit [36]. Disposant, dès avant l'indépendance, d'un pouvoir non négligable auprès des populations paysannes, pouvoir freiné du fait de la colonisation elle-même [37], ils ont été capables, aux lendemains de l'indépendance, de renforcer les bases économiques de leur autorité et l'emprise spirituelle résultant des fonctions religieuses qu'ils exercent; ils ont ainsi progressive-

ment acquis une fonction nouvelle: celle d'agent de liaison entre l'Etat et les populations rurales, celle d'intermédiaire entre l'économie de marché et le monde paysan. D'un côté, ils ont conforté leurs assises économiques en utilisant une idéologie de travail exaltée à leur propre profit, d'autre part ils ont exercé une fonction de légitimation du pouvoir politique. Ils se sont donc progressivement constitués en classe médiane entre l'appareil d'Etat et la population servant l'un et l'autre et se servant de l'un et de l'autre. L'on a, dans cette optique, pu écrire à leur sujet: «Les chefs religieux font aussi figure de représentants des classes rurales face à l'intervention croissante de l'Etat. Ces dernières années, ils sont apparus plus que jamais comme de véritables leaders paysans. Ils sont aussi, dans la mentalité populaire, les détenteurs d'un pouvoir surnaturel avec lequel l'Etat ne peut rivaliser. L'Etat ne peut faire pleuvoir...mais le charisme des marabouts produit des miracles. Dans les périodes difficiles, en particulier lorsqu'il ne pleut pas, alors que l'image de l'Etat se confond aux yeux des paysans avec celle du percepteur d'impôts, le marabout est celui qui atténue les maux, aide matériellement ses disciples, intervient en leur faveur auprès de l'Administration, et fait quelquefois jaillir des sources» [38].

Ce qui est important, eu égard à notre propos, c'est qu'un réseau de rapports, couvrant d'ailleurs des domaines multiples: économique, politique, social, religieux, s'est créé qui permet d'encadrer les masses rurales.

Celles-ci voient ainsi se constituer un système de référence intelligible et un mécanisme de sécurisation accessible.

En Côte d'Ivoire, l'évolution socio-économique a entraîné des conséquences tout aussi importantes dans l'ordre politique.

En premier lieu, la croissance économique enregistrée jusqu'à l'année 1978 et réalisée dans une optique de mode capitaliste, a suscité une dynamique de classe qui, compte tenu du type de croissance fondé sur l'expansion de l'agriculture, se marque et en ville et dans les campagnes. Et ce d'autant plus qu'on sait les fonctions plus ou moins subalternes qu'exerce la main d'œuvre immigrée en provenance des pays voisins, dans la structure de l'emploi. Il existe donc ici aussi un processus identifiable par les autorités politiques du fait de l'émergence d'une strate représentant les intérêts économiques locaux et alliée, sinon souvent confondue, avec la classe bureaucratique. Car, outre cette évolution, lesdites autorités ont créé une structure administrative aboutissant à un véritable quadrillage du territoire.

Selon R. Tice, c'est bien cette organisation spatiale de l'administration qui a fourni aux Ivoiriens des termes de référence ponctuels, certes, mais leur permettant cependant de s'identifier [39].

En outre, l'omniprésence de l'Etat dans les secteurs foncier, commercial, industriel...n'est pas ressentie comme d'une pesanteur oppressive

étant donné le développement concomittant d'une bourgeoisie rurale (il faut rappeler qu'avant l'indépendance, il existait déjà une classe de planteurs relativement aisés) et d'une bourgeoisie étatique. Et ce d'autant moins que les succès économiques (quelles que soient les difficultés actuelles) ont favorisé la montée de l'individualisme.

La convergence des processus de réaménagement dans l'ordre social, administratif, économique a constitué une trame susceptible de servir d'assise au pouvoir politique.

C'est peut-être en Tanzanie que le remodelage de l'espace socio-politique a été le plus systématique et le plus profond. En effet, la nouvelle organisation spatiale engendrée par le processus de «villagisation», l'emprise de l'appareil bureaucratique se constituant en classe, les efforts d'encadrement et d'organisation des campagnes, ont créé, au travers des tensions et des résistances, un contexte favorisant la prise de conscience et permettant aux individus de se situer dans la société globale. Même si, comme certains l'ont avancé, celle-ci n'a, en fait, pas été profondément restructurée, ses composantes essentielles sont devenues perceptibles. D'une certaine manière, les mécontentements, les désillusions rencontrées sur la voie de la socialisation, les difficultés économiques, notamment dans le domaine agricole, ont servi, jusqu'à présent, plutôt de révélateur que de ferments de déstabilisation au moins au niveau politique. Il apparaît ainsi que le nouvel aménagement de l'espace socio-politique a abouti à insérer les populations dans un réseau de rapports au sein duquel la classe dirigeante, c'est-à-dire la classe bureaucratique (car il n'existe que peu ou pas de classe capitaliste) joue le rôle d'intermédiaire entre les forces capitalistes externes et les forces sociales internes: la paysannerie et le prolétariat urbain. Il en résulte que la population est présente dans l'orbite politique et le vent de fronde qui a soufflé récemment sur le pays témoigne de ce que le processus d'identification de ses diverses strates a bien été amorcé.

La Guinée est peut-être, eu égard au thème sous analyse, l'exemple le moins significatif. Cependant, la vision totalitaire du rôle du parti, que projette, dans l'environnement politique, Sékou Touré, «grand théoricien de la philosophie du parti über alles» [40], aboutit à faire de ce parti l'institution politique et sociale suprême, toutes les autres institutions lui étant subordonnées. Aux lendemains de l'indépendance, la structure politique qui s'élabore sous forme de Parti-Etat (appellation officielle du parti) apparaît comme génératrice de cohésion et d'ordre. L'élimination de toute opposition et de toute autre forme d'autorité, dont notamment l'autorité traditionnelle, l'hostilité extérieure de la part notamment de la France, du Sénégal, de la Côte d'Ivoire, contribuent sans doute, à ce moment, au renforcement de cette structure. Les réformes ultérieures (de 1968 à 1975) qui ont pour finalité de reproduire à l'échelon local (pouvoirs révolution-

naires locaux) des structures parallèles à celles de l'échelon national, rend l'omniprésence du parti encore plus pesante. Il n'y a, dès lors, pas d'autre possibilité d'identification qui est laissée à la population guinéenne. Le parti devient, tout au moins théoriquement, le filtre absolu.

3. LA JONCTION DU POLITIQUE ET DU SOCIAL

Un premier point qu'il y a lieu de souligner et qui est commun aux quatre pays étudiés, est que les modifications intervenues aux lendemains de l'indépendance ont suscité, de manière plus ou moins rapide et plus ou moins profonde, une démarcation, voire une rupture, perceptible envers la phase coloniale. Quels qu'aient été ensuite les succès ou les revers économiques, l'indépendance a acquis un contenu relativement tangible aux yeux de l'opinion ou, tout au moins, a pu être proclamée telle.

En deuxième lieu, chacun des quatre chefs d'Etat a été capable de doter son pays d'une image de marque qui a sans doute contribué à désamorcer les particularismes et les forces centrifuges tout en donnant une certaine signification au concept de nation: le Sénégal, ainsi qu'il a été noté plus haut, est devenu une plaque tournante sur le plan culturel, la Côte d'Ivoire peut faire valoir ses succès économiques, la Guinée, refusant de s'associer à la Communauté française, s'est présentée longtemps comme chef de file des «forces révolutionnaires» en Afrique. La Tanzanie met en évidence son rôle novateur en matière de développement de par le modèle original de socialisme qu'elle a tenté de promouvoir.

Enfin, les processus de restructuration sociale qui ont été évoqués ci-dessus, ont restitué une image identifiable des sociétés africaines. Les autorités politiques ont ainsi retrouvé la possibilité de repérer les intérêts en présence, les clivages, les facultés d'alliance, et d'y conformer un jeu ou une stratégie politique.

Dans le cas du Sénégal, le pouvoir étatique trouve en la personne des marabouts des interlocuteurs qui lui permettent d'identifier deux niveaux de besoins et d'aspiration. Celui de la classe maraboutique elle-même et par la voie de sa méditation celui d'une partie importante des populations rurales. La relation triangulaire qui s'établit n'est certes pas une relation égalitaire, mais elle est néanmoins, comme on l'a vu, facteur de légitimation. Dans le même temps elle constitue une configuration socio-politique discernable et par là gouvernable.

En Côte d'Ivoire, la nouvelle structure socio-économique qui s'est créée, si elle ne constitue sans doute pas encore un cadre de référence sociologique solidement formalisé, lui a permis cependant de combler les lacunes de son propre passé socio-culturel [41] et de compenser le niveau relativement faible d'institutionnalisation du P.D.C.I. (Parti démocratique de Côte d'Ivoire).

On peut, dès lors, se rallier aux conclusions de R. TICE, selon lesquelles: «Ces changements structurels apparaissent comme un subtil effort pour augmenter la prise de conscience des Ivoiriens envers les institutions étatiques et leurs fondements de telle sorte qu'ils s'insèrent dans l'environnement en tant que sous-groupe, plutôt que de demeurer quelque chose de vague et d'abstrait» [42].

A cet égard, la réforme du P.D.C.I. intervenue en 1980, apparaît moins comme une remise en cause de cette structure que comme une reprise en main par le président Houphouët Boigny lui-même.

L'évolution tanzanienne a été telle, comme il a été souligné, que le peuple y est devenu en même temps enjeu et acteur et a conduit à l'adoption de politiques axées sur cette nouvelle réalité. Ainsi s'explique, comme le fait observer J. Samoff, que la classe bureaucratique qui détient le pouvoir ait pu conserver ses fonctions médiatrices entre les forces intérieures et extérieures grâce notamment à un mouvement de balancier entre des attitudes compradore d'une part et une politique que l'on pourrait qualifier de populiste d'autre part [43]. Ce qui tend également à prouver que les intérêts en présence sont repérables et pris en compte par le pouvoir.

Pour ce qui est de la Guinée, où tandis que se cristallise l'omniprésence du parti et que se développe la bureaucratie et la corruption, les interlocuteurs disparaissent de l'arène politique de sorte que Sékou Touré finit par gouverner seul entouré d'un petit cercle de proches collaborateurs [44]. Néanmoins, malgré les nombreuses vagues d'agitation que le pays a connues et qui montrent que l'anesthésie du peuple n'est pas totale en dépit du caractère contraignant du système, il apparaît que, jusqu'à présent, celui-ci a pu être géré.

*

* *

En conclusion, ce qui semble devoir être retenu comme hypothèses d'explication quant à la stabilité des régimes politiques étudiés, hypothèses à confirmer par des analyses ultérieures englobant éventuellement les autres cas non envisagés (Cameroun, Gabon, Kenya, Malawi, Zambie), est que:

1° de nouveaux réseaux de rapports se sont créés dans ces pays qui constituent un renouveau par rapport au passé colonial;

2° des cadres de référence se sont constitués qui permettent aux individus de se situer dans leur environnement sociologique ou politique;

3° il s'est ainsi élaboré un contexte politiquement déchiffrable pour les autorités politiques qui peuvent ainsi concevoir des réponses sinon des

solutions aux problèmes qui surgissent et qui peuvent trouver des bases d'action opérationnelles.

NOTES ET RÉFÉRENCES

- [1] Il convient de souligner que l'analyse concerne seulement les pays qui ont acquis leur souveraineté politique en 1960 et dans les années proches; elle exclut donc les anciennes colonies portugaises et le Zimbabwe qui ont accédé à l'indépendance dans des conditions historiques différentes. De même elle écarte la Gambie, actuellement fédérée au Sénégal, en raison de l'exiguïté de son territoire et de ses particularités politiques et économiques.
- [2] Il y a lieu toutefois de faire observer qu'au Gabon, Albert Bongo a succédé au Président Léon M'Ba en 1967, qu'au Kenya, Arap Moi remplace le Président Jomo Kenyatta depuis 1978. Mais l'une et l'autre de ces successions sont dues au décès du Président en exercice; ni l'une ni l'autre n'ont entraîné de réorientation fondamentale du régime en place en telle sorte que ces pays peuvent figurer parmi ceux qui offrent l'image d'une relative continuité du pouvoir.
Au Sénégal, Léopold Sedar Senghor a volontairement abandonné ses charges au profit de Abdou Diouf qui, lui aussi, a maintenu les grandes options de son prédécesseur, de telle sorte que cet Etat entre également dans la problématique envisagée. Il en va de même, pour autant que l'on puisse déjà en juger, du Cameroun où Ahidjo vient de céder le pouvoir à Paul Biya.
- [3] Compte tenu de la remarque précédente bien entendu.
- [4] MITTELMAN, J.H. 1977. La dépendance et les relations entre l'armée et le pouvoir civil. - *Revue Tiers Monde*, 18 (n°7), p. 213.
- [5] FAUJAS, A. 1971. M. Houphouët-Boigny et la diplomatie ivoirienne. - *Rev. franç. Etud. polit. afr.*, août, n°68, p. 26.
- [6] BOURGES, H. & WAUTHIER, Cl. 1979. Les 50 Afriques, Tome II, L'histoire immédiate. - Editions du Seuil, Paris, p. 316.
- [7] Africa South of the Sahara 1982-1983. - 12d ed., Europa Publications, London, 1982, p. 1051.
- [8] BOURGES H. & WAUTHIER, Cl. 1979, *op. cit.*, p. 326.
- [9] DE LUSIGNAN, G. 1970, L'Afrique Noire depuis l'Indépendance, L'évolution des Etats francophones, Le monde sans frontières. - Fayard, Paris, p. 211.
- [10] Rapport sur le développement dans le monde 1982, Banque Mondiale, Washington D.C., 1982, p. 126.
- [11] L'année politique et économique africaine, Edition 1981, Société africaine d'édition, Dakar, janvier 1981, p. 141.
- [12] Rapport sur le développement dans le monde, *op.cit.*, p. 126.
- [13] Rapport sur le développement dans le monde 1981, Banque Mondiale, Washington D.C., août 1981, p. 96.
- [14] La Banque Mondiale fait état, pour l'année 1980, de ce que: le P.I.B. par habitant avait baissé de 5%, les arriérés de paiements extérieurs avaient

atteint 286 millions de \$, soit 50% de la valeur des exportations de marchandises, le chiffre des réserves nettes était négatif et le service de la dette avait absorbé 9% des recettes d'exportations. Id., *ibid.*, p. 96.

- [15] MARTIN, D. 1979. Le socialisme tanzanien aux prises avec la dépendance. - *Le Monde Diplomatique*, avril 1979, p. 13.
- [16] Africa South of the Sahara 1982-1983, *op.cit.*, p. 1052.
- [17] Rapport sur le développement dans le monde 1982, *op.cit.*, p. 126.
- [18] L'année politique et économique africaine, Edition 1982, Société africaine d'édition, Dakar, pp. 261-262.
- [19] Rapport sur le développement dans le monde 1982, *op.cit.*, p. 16.
- [20] L'année politique et économique africaine, *op.cit.*, p. 85.
- [21] Id., *ibid.*, p. 86.
- [22] GONIDEC, P.F. 1971. Les systèmes politiques africains, Première partie, Bibliothèque africaine et malgache. Droit, Sociologie, Politique et Economie, Tome XII. - Librairie générale de Droit et de Jurisprudence, R. Pichon et R. Durand Auzias, Paris, p. 243.

[23]

	<i>Population</i>	<i>Armée</i>	<i>Forces para-militaires</i>
Côte d'Ivoire	5 400 000	4 950	3 000 (gendarmarie)
Guinée	4 860 000	8 650	8 000
Sénégal	5 480 000	8 350	1 600
Tanzanie	16 980 000	51 700	1 400 (police) 35 000 (milice populaire).

Ce qui représente approximativement:

- en Guinée un membre des forces militaires et para-militaires pour 292 personnes
- en Côte d'Ivoire un membre des forces militaires et para-militaires pour 679 personnes
- au Sénégal un membre des forces militaires et para-militaires pour 551 personnes
- en Tanzanie un membre des forces militaires et para-militaires pour 320 personnes (milice populaire exclue).

«The Military Balance 1979-1980», The International Institute for Strategic Studies, I.I.S.S., London, 1979, pp. 51, 53, 54.

D'autres chiffres ont été présentés à ce sujet:

Côte d'Ivoire - forces armées:	6 550	forces para-militaires:	3 000
Guinée - forces armées:	9 900	milice populaire:	9 200
Sénégal - forces armées:	9 560	forces para-militaires:	2 300
Tanzanie - forces armées:	44 850	police:	1 400
		milice populaire:	35 000

Africa South of the Sahara 1982-83, *op. cit.*, pp. 491, 526, 870, 1074.

- [24] GUILLEMIN, J. 1981. L'importance des bases dans la politique militaire de la France en Afrique Noire francophone et à Madagascar. - *Le Mois en*

Afrique, Etudes politiques, économiques et sociales africaines, 16 (août-septembre 1981), p. 31.

- [25] The Military Balance 1979-1980, *op.cit.*, p. 48.
- [26] Africa South of the Sahara 1982-83, *op.cit.*, p. 1048.
- [27] *Id.*, *ibid.*, p. 476.
- [28] Africa South of the Sahara, *op.cit.*, p. 503.
- [29] *Le Monde Diplomatique*, août 1982, p. 25.
- [30] BIARNES, P., DECRAENE, Ph. & RONDOT, P. 1973, L'année politique africaine 1972. - Société africaine d'éditions, Dakar, janvier 1973, pp. II-13.
- [31] GUILLEMIN, J. *op.cit.*, p. 40.
- [32] The Military Balance 1979-1980, *op.cit.*, pp. 51, 53, 54.
- [33] SEMIDEI, M. 1971. Les relations internationales. - In: La Science politique, les Sciences de l'action, Hachette, Centre d'Etude et de Promotion de la Lecture, Paris, p. 421.
- [34] Et bien entendu compte tenu du fait que Senghor se soit retiré.
- [35] DE JOUVENEL, B. 1963. De la politique pure. - Collection «Liberté de l'Esprit», Calmann-Lévy, Paris, pp. 71-103.
- [36] COULON, Ch. 1979. Les Marabouts sénégalais et l'Etat. - *Rev. franç. Etud. pol. afr.* 14 (n° 158), pp. 15-42.
- [37] COULON (1981) écrit à ce propos: «L'Administration coloniale ne pouvait oublier que l'Islam avait été directement ou indirectement au Sénégal une des principales forces d'opposition à la conquête française. Elle se méfiait également de l'indépendance des marabouts dont l'autorité, en dernier ressort, de par sa nature religieuse, ne pouvait être bureaucratisée. L'alliance avec les grands marabouts du pays fut donc avant tout un mariage de raison qui cache, d'un côté comme de l'autre, une suspicion profonde et permanente». Et plus loin: «La pratique populaire de l'Islam interdisait aux marabouts de s'ériger officiellement en agents de l'Etat colonial. Ils pouvaient être des notables ou des — intermédiaires — dans la société coloniale, mais non des rouages patentés de l'Administration». COULON, Ch. 1981. Le Marabout et le Prince (Islam et pouvoir au Sénégal). - Bibliothèque, Institut d'études politiques de Bordeaux, Centre d'étude d'Afrique Noire, Série Afrique Noire, 11, Editions A. Pedone, Paris, pp. 146-147 et 207.
- [38] COULON, Ch. 1979. Les Marabouts sénégalais et l'Etat, *op.cit.*, p. 42.
- [39] TICE, R. 1972. Administrative Structure, Ethnicities and Nation building in Ivory Coast. - *Journ. modern Afr. Stud.*, 12, (n° 2), p. 215.
- [40] LEWIS, W.A. 1966. La chose politique en Afrique occidentale. - *Futuribles*, 3, SEDEIS, Paris, pp. 66-67.
- [41] Selon plusieurs observateurs, on ne trouverait pas, en effet, dans le passé de la Côte d'Ivoire de fondement mythique suffisamment implanté et structuré que pour servir de trame à une vision unitaire de son présent. Voir R. TICE, se référant lui-même à A. ZOLBERG. R. TICE, *op.cit.*, p. 211.
- [42] TICE, *ibid.*, pp. 228-229.
- [43] SAMOFF, J. 1982. Pluralism and Conflict in Africa: Ethnicity, institutions, and class in Tanzania. - Prepared for the Session on Socio-Political Pluralism, International Political Science Association, XII World Congress (Rio de Janeiro, 9-14 August 1982), ronéotypé, p. 17.
- [44] Africa South of the Sahara, 1982-83, *op.cit.*, p. 476.

**KLASSE VOOR NATUUR-
EN GENEESKUNDIGE WETENSCHAPPEN**

**CLASSE DES SCIENCES NATURELLES
ET MÉDICALES**

Zitting van 23 november 1982

(Uittreksel uit de notulen)

De zitting wordt geopend te 14 h 30 door de directeur van de Klasse, de H. E. Bernard, bijgestaan door de H. J.-J. Symoens, vast secretaris.

Zijn bovendien aanwezig: De HH. P. Basilewsky, P. Benoit, G. Boné, J. Delhal, C. Donis, J. Jadin, G. Mortelmans, J. Opsomer, L. Peeters, W. Robyns, P. Staner, J. Van Riel, titelvoerende leden; de HH. J. Decelle, A. Lawalrée, H. Nicolăi, M. Reynders, J. Semal, D. Thienpont, geassocieerden, alsook de H. J. Comhaire, correspondent van de Klasse voor Morele en Politieke Wetenschappen.

Afwezig en verontschuldigd: De HH. J. Alexandre, I. Beghin, J. Bouharmont, L. Eyckmans, J.-M. Henry, J. Meyer, J. Mortelmans, Ch. Schyns, J. Thorez, R. Vanbreuseghem, P. Van der Veken.

Lofrede van de H. L. Cahen

De H. J. Lepersonne leest de lofrede voor van onze betreunde confrater L. Cahen, overleden te St Vith op 17 mei 1982.

De H. Bernard haalt enkele persoonlijke herinneringen aan. Hij dankt de H. Lepersonne en deelt mee dat deze necrologische nota zal verschijnen in het *Jaarboek* 1982.

Voorstellen van het werk van de H. P. Bamps: „Répertoire des lieux de récolte (Flore d'Afrique centrale)”

De H. A. Lawalrée stelt dit werk voor en bespreekt het.

De H. J.-J. Symoens stelt een vraag aan de H. Lawalrée.

De Klasse besluit deze nota te publiceren in de *Mededelingen der Zittingen* (pp. 511-513).

De H. E. Bernard vraagt aan de spreker tijdens één van de volgende zittingen een mededeling voor te leggen over de stand van zaken van de Flora van Centraal-Afrika.

Séance du 23 novembre 1982

(Extrait du procès-verbal)

La séance est ouverte à 14 h 30 par le directeur de la Classe, M. E. Bernard, assisté de M. J.-J. Symoens, secrétaire perpétuel.

Sont en outre présents: MM. P. Basilewsky, P. Benoit, G. Boné, J. Delhal, C. Donis, J. Jadin, G. Mortelmans, J. Opsomer, L. Peeters, W. Robyns, P. Staner, J. Van Riel, membres titulaires; MM. J. Decelle, A. Lawalrée, H. Nicolăi, M. Reynders, J. Semal, D. Thienpont, membres associés; ainsi que M. J. Comhaire, correspondant de la Classe des Sciences morales et politiques.

Absents et excusés: MM. J. Alexandre, I. Beghin, J. Bouharmont, L. Eyckmans, J.-M. Henry, J. Meyer, J. Mortelmans, Ch. Schyns, J. Thorez, R. Vanbreuseghem, P. Van der Veken.

Éloge funèbre de M. L. Cahen

M. J. Lepersonne lit l'éloge funèbre de notre regretté confrère L. Cahen, décédé à St Vith le 17 mai 1982.

M. E. Bernard, rappelant quelques souvenirs personnels, remercie M. Lepersonne et signale que cette notice nécrologique paraîtra dans l'*Annuaire* 1982.

Présentation de l'ouvrage de P. Bamps: «Répertoire des lieux de récolte (Flore d'Afrique centrale)»

M. A. Lawalrée présente et commente cet ouvrage.

M. J.-J. Symoens pose une question à M. Lawalrée.

La Classe décide de publier cette note dans le *Bulletin des Séances* (pp. 511-513).

M. E. Bernard demande à l'orateur de présenter une communication sur l'état d'avancement de la Flore de l'Afrique centrale au cours d'une des prochaines séances.

Wetenschappelijke benadering van de voedingsstrategie van een ontwikkelingsland: Zaïre

In haar brief van 1 oktober 1982 heeft Mevr. J. Mayence-Goossens, staatssecretaris van Ontwikkelingssamenwerking, aan de Academie gevraagd haar te helpen bij het onderzoek van een wetenschappelijke benadering van de voedingsstrategie voor Zaïre.

Volgende leden van de Klasse zullen deelnemen aan de werkzaamheden van de Commissie voor voedingsstrategie (Zaïre), opgericht om aan dit verzoek te voldoen: De HH. J. Alexandre, I. Beghin (afwezig en aange-steld tijdens de zitting), C. Donis, L. Eyckmans, J. Henry, J. Lebrun, J. Mortelmans, H. Nicolaï, M. Reynders, Ch. Schyns, P. Staner, J.-J. Symoens, C. Sys en H. Vis.

De H. Symoens deelt mee dat de Commissie voor het ogenblik 27 leden telt en haar werkzaamheden zal moeten verdelen over verschillende groepen.

Na een ruime gedachtenwisseling is de Klasse van oordeel:

1. Dat de Academie (zoals door de 1ste Klasse werd gezegd) zich het recht moet voorbehouden aan haar eindverslag de nodige publiciteit te geven;

2. Dat de Commissie voor voedingsstrategie (Zaïre) het probleem zou moeten onderzoeken van de contacten die hierover met Zaïre werden opgenomen.

De zitting wordt geheven te 16 h.

Approche scientifique de la stratégie alimentaire d'un pays en voie de développement: le Zaïre

Par sa lettre du 1^{er} octobre 1982, Mme J. Mayence-Goossens, secrétaire d'État à la Coopération au Développement, a demandé à l'Académie de l'aider dans la recherche d'une approche scientifique de la Stratégie alimentaire pour le Zaïre.

Les membres suivants de la Classe participeront aux travaux de la Commission de Stratégie alimentaire (Zaïre), créée en vue de répondre à cette demande: MM. J. Alexandre, I. Beghin (absent, désigné en séance), C. Donis, L. Eyckmans, J. Henry, J. Lebrun, J. Mortelmans, H. Nicolai, M. Reynders, Ch. Schyns, P. Staner, J.-J. Symoens, C. Sys et H. Vis.

M. Symoens signale que la Commission se compose actuellement de 27 membres et devra probablement répartir ses travaux entre divers groupes.

Après un échange de vues, la Classe estime:

1. que l'Académie doit (ainsi qu'il a été dit par la 1^{re} Classe) se réserver le droit de donner à son rapport final la publicité nécessaire;
2. que la Commission de Stratégie alimentaire (Zaïre) devrait examiner le problème des contacts pris à ce sujet avec le Zaïre.

La séance est levée à 16 h.

**Présentation de l'ouvrage de P. Bamps:
«Répertoire des lieux de récolte (Flore d'Afrique centrale)»***

par

A. LAWALRÉE**

En juin 1982, le Jardin botanique national de Belgique a publié, dans la «Flore d'Afrique Centrale (Zaïre-Rwanda-Burundi)», le «Répertoire des lieux de récolte»*** établi par Paul Bamps. Ce volume est un développement de l'«Index des lieux de récolte (cités dans les volumes I à X)» de la «Flore du Congo, du Rwanda et du Burundi». Cet «Index», dressé lui aussi par Bamps et publié par le Jardin botanique en novembre 1968, comptait 191 pages et, en annexe, une carte géographique libre. Il était épuisé depuis plusieurs années: c'est dire combien les botanistes ressentent le besoin de connaître avec précision d'où proviennent les herbiers qu'ils étudient.

Le nouveau «Répertoire» renferme plus d'un millier de lieux de récolte de plus que l'ancien «Index». Ces lieux nouveaux ont été glanés en dehors des volumes I à X de la «Flore du Congo, du Rwanda et du Burundi», dans d'autres publications ou sur des étiquettes d'herbier. Nombre de corrections et de précisions ont été apportées à des noms déjà recensés en 1968. En outre, Bamps a tenu compte des changements intervenus depuis 1968 dans la graphie des noms et dans les divisions administratives.

Le nouveau «Répertoire» énumère environ 6000 noms de lieux (localités, cours d'eau, lacs, montagnes), en donnant pour chacun: 1. le pays (Zaïre, Rwanda ou Burundi), 2. la latitude et la longitude, 3. la division géobotanique, 4. la division administrative (zone pour le Zaïre, préfecture pour le Rwanda, province pour le Burundi), 5. les botanistes qui y ont recueilli des herbiers. Pour les rivières, le «Répertoire» indique le cours d'eau dont elles sont tributaires, les coordonnées de latitude et de longitude de leur confluent, éventuellement celles de leur source et celles du lieu précis où des récoltes ont été faites.

* Communication présentée à la séance de la Classe des Sciences naturelles et médicales tenue le 23 novembre 1982.

** Associé de l'Académie; Avenue Van Elderen 3, B-1160 Bruxelles (Belgique).

*** BAMPS, Paul. Répertoire des lieux de récolte. — *In*: Flore d'Afrique Centrale (Zaïre-Rwanda-Burundi). Publ. Jardin botanique national de Belgique, Meise. 224 pp., 1 carte géographique dépliant. - Relié. Prix: 750 FB.

La carte géographique, spécialement dessinée pour le nouveau «Répertoire», tient compte des nouvelles limites administratives, des nouvelles dénominations et des nouvelles graphies. Pour la division en territoires phytogéographiques, elle se fonde, comme celle de l'Index de 1968, sur la carte de Walter Robyns publiée en 1948 dans l'«Atlas général du Congo belge et du Rwanda-Urundi» (Institut royal colonial belge, index N° 410.1, Bruxelles).

Bamps a fait un énorme travail pour réaliser son «Index», puis son «Répertoire».

La documentation cartographique sur laquelle il s'est fondé est beaucoup plus étendue et plus précise que celle sur laquelle s'est fondé l'«Office of Geography, Department of the Interior, Washington» pour publier en 1964 son «Gazetteer n° 80, Republic of the Congo (Léopoldville), Official Standard Names approved by the United States Board on Geographic Names» (426 pages, 1 carte).

Bamps a réuni et classé au Jardin botanique de nombreuses cartes, anciennes ou récentes, certaines très oubliées ou difficiles à trouver. S'il s'est intéressé surtout au Zaïre, au Rwanda et au Burundi, il a aussi regroupé toute une cartothèque et une documentation concernant les autres pays d'Afrique: on y trouve notamment des documents rares concernant l'ancienne Afrique allemande. Outre les collections du Jardin botanique, il a consulté les archives et documents de plusieurs institutions, e. a. ceux de la Bibliothèque Royale Albert I^{er} et ceux de la Bibliothèque Africaine.

Bamps a fait une étude critique de ces sources, des relations de voyages et de nombreuses étiquettes d'herbier. Il a pu reconstituer les itinéraires d'anciens explorateurs et de nombreux botanistes récolteurs, et situer ainsi leurs localités de travail, même dans de nombreux cas où les villages de l'époque n'existent plus ou ont changé soit de place, soit de nom. Grâce à lui, les floristes peuvent retrouver ces localités et souvent, dans les nombreux cas d'homonymies, savoir exactement de quel village il s'agit.

Le «Répertoire» constitue donc un instrument de travail indispensable à ceux qui s'intéressent aux aires de distribution des plantes en Afrique, notamment aux auteurs qui collaborent à la série «Distributiones Plantarum Africanarum» que le Jardin botanique publie depuis 1969 et qui comprend déjà 758 cartes.

Rappelons que cette série, créée par Bamps, qui en assure le secrétariat, consiste en cartes d'Afrique sur feuillets libres, chaque carte donnant pour un taxon botanique les localités — seules retenues — des spécimens d'herbier déterminés de façon critique. Elle jouit de l'estime et de la collaboration de botanistes du monde entier. Sa carte de fond est largement utilisée dans d'autres publications belges et étrangères, même dans des domaines tout autres que celui de la botanique.

L'intérêt du «Répertoire» de Bamps dépasse, lui aussi, le monde des botanistes. Cet ouvrage peut aider entre autres les historiens, les anthropologues, les toponymistes et les géographes. D'anciennes récoltes d'herbier ont été faites à l'occasion de missions de grande importance historique. Il est ainsi important de pouvoir situer les localités dont parlaient au siècle dernier par exemple Pogge ou Schweinfurth.

Les chercheurs peuvent consulter dans le Département des Spermatophytes et Ptéridophytes, au Jardin botanique national de Belgique (Domaine de Bouchout, B-1860 Meise, tel. 02/269.39.05), le fichier original du «Répertoire», ainsi que toute une documentation géographique, notamment une riche cartotheque, relative à l'Afrique au Sud du Sahara.

Peut-être le travail de Bamps incitera-t-il des spécialistes de disciplines autres que la floristique à dresser des listes similaires. Peut-être verrons-nous un jour un index géographique très complet pour chacun des trois pays concernés?

En attendant, le «Répertoire» de Bamps constituera pour maints chercheurs un outil irremplaçable. Sa présentation typographique très claire, sa reliure solide seront appréciées par tous les usagers.

Zitting van 14 december 1982

Séance de 14 décembre 1982

Zitting van 14 december 1982

(Uittreksel uit de notulen)

De zitting wordt geopend te 14 h 30 door de directeur de H. E. Bernard, bijgestaan door de H. J.-J. Symoens, vast secretaris.

Zijn bovendien aanwezig: De HH. P. Basilewsky, P. Benoit, G. Boné, M. De Smet, C. Donis, A. Fain, J. Jadin, J. Lebrun, J. Lepersonne, J. Mortelmans, J. Opsomer, L. Peeters, W. Robyns, R. Tavernier, R. Vanbreuseghem, J. Van Riel, titelvoerende leden; de HH. J. Bouharmont, J. Decelle, J. D'Hoore, L. Eyckmans, J. Semal, L. Soyer, C. Sys, D. Thienpont, J. Thorez, D. Thys van den Audenaerde, P. Van der Veken, geassocieerden.

Afwezig en verontschuldigd: De HH. I. Beghin, J.-M. Henry, A. Lawalrée, P. Raucq, M. Reynders, A. Saintraint, Ch. Schyns, P. Staner.

Lofrede van de H. R. Germain

De Directeur begroet de familieleden en de vroegere medewerkers van onze betreunde confrater R. Germain.

De H. J. Lebrun schetst het leven, de carrière, het werk en de persoonlijkheid van de H. R. Germain. Deze biografische nota zal verschijnen in het *Jaarboek* 1982.

Na enkele persoonlijke herinneringen te hebben aangehaald, dankt de H. Bernard de familie en de medewerkers van de H. Germain voor hun aanwezigheid.

„Réaction cutanée aux éponges”

De H. R. Vanbreuseghem stelt een mededeling voor over dit onderwerp, die hij opstelde in samenwerking met Mej. G. Van de Vyvere.

De HH. L. Eyckmans, L. Peeters, D. Thys van den Audenaerde, J.-J. Symoens en P. Benoit komen tussen in de bespreking.

De Klasse besluit deze nota te publiceren in de *Mededelingen der Zittingen* (zie Boekdeel 29, afl. 2).

Séance du 14 décembre 1982

(Extrait du procès-verbal)

La séance est ouverte à 14 h 30 par le directeur M. E. Bernard, assisté de M. J.-J. Symoens, secrétaire perpétuel.

Sont en outre présents: MM. P. Basilewsky, P. Benoit, G. Boné, M. De Smet, C. Donis, A. Fain, J. Jadin, J. Lebrun, J. Lepersonne, J. Mortelmans, J. Opsomer, L. Peeters, W. Robyns, R. Tavernier, R. Vanbreuseghem, J. Van Riel, membres titulaires, MM. J. Bouharmont, J. Decelle, J. D'Hoore, L. Eyckmans, J. Semal, L. Soyer, C. Sys, D. Thienpont, J. Thorez, D. Thys van den Audenaerde, P. Van der Veken, associés.

Absents et excusés: MM. I. Beghin, J.-M. Henry, A. Lawalrée, P. Raucq, M. Reynders, A. Saintraint, Ch. Schyns, P. Staner.

Éloge funèbre de M. R. Germain

Le directeur, accueille les membres de la famille et les anciens collaborateurs de notre regretté confrère R. Germain.

M. J. Lebrun retrace la vie, la carrière, l'œuvre et la personnalité de M. R. Germain. Cette notice biographique paraîtra dans l'*Annuaire* 1982.

Après avoir rappelé quelques souvenirs personnels, M. E. Bernard remercie la famille et les collaborateurs de M. Germain pour leur présence.

Réaction cutanée aux éponges

M. R. Vanbreuseghem présente une communication à ce sujet, qu'il a rédigée en collaboration avec Mlle G. Van de Vyvere.

MM. L. Eyckmans, L. Peeters, D. Thys van den Audenaerde, J.-J. Symoens et P. Benoit interviennent dans la discussion.

La Classe décide de publier cette note dans le *Bulletin des Séances* (v. vol. 29, n° 2).

„Argiles et paléoclimats”

De H. J. Thorez stelt een mededeling voor over dit onderwerp.

De H. E. Bernard dankt hem en gezien het late uur beperkt hij de bespreking tot de tussenkomsten van de HH. C. Sys en J. D’Hoore.

De Klasse besluit deze nota te publiceren in de *Mededelingen der Zittingen*.

Jaarlijks Symposium

De Vaste Secretaris geeft kennis van het verzoek van de 1ste Klasse om het jaarlijks Symposium in 1985 te mogen inrichten, jaar dat normaal voorzien was voor de 3de Klasse (in plaats van 1986), dit in het vooruitzicht van de herdenking van de 100ste verjaring van de oprichting van de Onafhankelijke Congostaat.

De Directeur suggereert dat de Academie slechts om de 3 jaar een internationaal Symposium zou inrichten met de medewerking van de 3 Klassen, in plaats van een jaarlijks nationaal symposium. De Bestuurscommissie zal hierover geraadpleegd worden.

* * *

Alvorens de zitting te heffen, dankt de H. E. Bernard, uittredend directeur, al diegenen die hem tijdens zijn mandaat hun medewerking verleenden.

De zitting wordt geheven te 18h.

Argiles et paléoclimats

M. J. Thorez présente une communication à ce sujet.

M. E. Bernard le remercie et, vu l'heure tardive, limite la discussion aux interventions de MM. C. Sys et J. D'Hoore.

La Classe décide de publier cette note dans le *Bulletin des Séances*.

Symposium annuel

Le Secrétaire perpétuel fait part de la demande de la 1^{re} Classe de pouvoir organiser le symposium annuel en 1985, année normalement prévue pour la 3^e Classe, (au lieu de 1986) en vue de la commémoration du 100^e anniversaire de la création de l'État Indépendant du Congo.

Le Directeur suggère que l'Académie organise seulement un Symposium international tous les 3 ans avec la collaboration des 3 Classes, au lieu d'un Symposium annuel national. La Commission administrative sera saisie du problème.

* * *

Avant de lever la séance, M. E. Bernard, directeur sortant, remercie tous ceux qui ont bien voulu l'assister pendant son mandat.

La séance est levée à 18 h.

**KLASSE VOOR TECHNISCHE
WETENSCHAPPEN**

CLASSE DES SCIENCES TECHNIQUES

Zitting van 26 november 1982

(Uittreksel uit de notulen)

De zitting wordt geopend te 14 h 30 door de Klasedirecteur, de H. P. Fierens, bijgestaan door de H. J.-J. Symoens, vast secretaris.

Zijn bovendien aanwezig: De HH. E. Cuypers, I. de Magnée, P. De Meester, Mgr L. Gillon, de HH. A. Lederer, A. Prigogine, R. Sokal, B. Steenstra, A. Sterling, A. Van Haute, titelvoerende leden; de HH. H. Deelstra, A. Deruyttere, R. Leenaerts, R. Thonnard, J. Van Leeuw, R. Wambacq, R. Winand, geassocieerden.

Afwezig en verontschuldigd: De HH. A. Clerfaÿt, J. De Cuyper, P. Evrard, M. Snel, F. Suykens, alsook de HH. R. Vanbreuseghem en P. Staner, erevaste secretarissen.

Studie van seïsmiciteit in Burundi

De H. R. Wambacq stelt een mededeling voor over dit onderwerp.

Mgr L. Gillon, de HH. H. Deelstra, J.-J. Symoens, A. Sterling, E. Cuypers en B. Steenstra komen tussen in de bespreking.

De Klasse besluit deze nota te publiceren in de *Mededelingen der Zittingen* (zie Boekdeel 29, afl. 2).

Wetenschappelijke benadering van de voedingsstrategie van een ontwikkelingsland: Zaïre

In haar brief van 1 oktober 1982 heeft Mevr. Mayence-Goossens, staatssecretaris van Ontwikkelingssamenwerking, aan de Academie gevraagd haar te helpen bij het onderzoek voor een wetenschappelijke benadering van de voedingsstrategie voor Zaïre.

Volgende leden van de Klasse zullen deelnemen aan de werkzaamheden van de Commissie voor voedingsstrategie (Zaïre), opgericht om aan dit verzoek te voldoen: de HH. H. Deelstra, P. Fierens, A. Lederer, A. Sterling en R. Winand.

Ingevolge een suggestie van Mgr Gillon, is de Klasse van oordeel dat de Academie aan Mevr. de Staatssecretaris moet vragen wat haar juiste wens is en of de opdracht die zij ons toevertrouwt uitgaat van de Zaïrese autoriteiten. Mgr Gillon is van mening dat het van groot belang is dat de Academie zeer goed op de hoogte is van de huidige toestand in Zaïre en over de bedoelingen van de autoriteiten van dit land.

Séance du 26 novembre 1982

(Extrait du procès-verbal)

La séance est ouverte à 14 h 30 par le directeur, M. P. Fierens, assisté de M. J.-J. Symoens, secrétaire perpétuel.

Sont en outre présents: MM. E. Cuypers, I. de Magnée, P. De Meester, Mgr L. Gillon, MM. A. Lederer, A. Prigogine, R. Sokal, B. Steenstra, A. Sterling, A. Van Haute, membres titulaires; MM. H. Deelstra, A. Deruyttere, R. Leenaerts, R. Thonnard, J. Van Leeuw, R. Wambacq, R. Winand, associés.

Absents et excusés: MM. A. Clerfaÿt, J. De Cuyper, P. Evrard, M. Snel, F. Suykens ainsi que MM. R. Vanbreuseghem et P. Staner, secrétaires perpétuels honoraires.

«Studie van seïsmiciteit in Burundi»

M. R. Wambacq présente une communication à ce sujet.

Mgr L. Gillon, MM. H. Deelstra, J.-J. Symoens, A. Sterling, E. Cuypers et B. Steenstra interviennent dans la discussion.

La Classe décide de publier cette note dans le *Bulletin des Séances* (v. vol. 29, n° 2).

Approche scientifique de la stratégie alimentaire d'un pays en voie de développement: le Zaïre

Par sa lettre du 1^{er} octobre 1982, Mme J. Mayence-Gossens, secrétaire d'État à la Coopération au Développement a demandé à l'Académie de l'aider dans la recherche d'une approche scientifique de la Stratégie alimentaire pour le Zaïre.

Les membres suivants de la Classe participeront aux travaux de la Commission de Stratégie alimentaire (Zaïre), créée en vue de répondre à cette demande: MM. H. Deelstra, P. Fierens, A. Lederer, A. Sterling et R. Winand.

A la suggestion de Mgr Gillon, la Classe estime que l'Académie doit demander des précisions à Mme le Secrétaire d'État quant à son souhait exact et sur la question de savoir si la mission qu'elle nous confie résulte d'une demande des autorités zaïroises. Mgr Gillon exprime aussi l'avis qu'il est très important que l'Académie soit très bien informée sur la situation actuelle au Zaïre et les objectifs des autorités du pays.

De Klasse sluit aan bij het oordeel van de twee andere Klassen die menen dat de Academie zich het recht moet voorbehouden aan haar eindverslag de nodige publiciteit te geven.

Symposium 1985

Volgens de normale opeenvolging van de symposia is de organisatie van het Symposium 1985 aan de 3de Klasse (Technische Wetenschappen) voorbehouden.

Nochtans zal de Commissie voor Geschiedenis, om de honderdste verjaaring van de oprichting van de Onafhankelijke Congostaat te herdenken, een bundel studies voorbereiden en de 1ste Klasse (Morele en Politieke Wetenschappen) wenst in 1985 over dit onderwerp een symposium te organiseren. De 1ste Klasse verzoekt om volgende verandering:

Symposium 1985: 1ste Klasse

Symposium 1986: 3de Klasse

Bestuurscommissie

De mandaten van de H. E. Cuypers en van Mgr L. Gillon zullen op 31 december 1982 vervallen.

De klasse stelt voor hun mandaat te hernieuwen voor een periode van 3 jaar.

De zitting wordt gegeven te 16h.

La Classe se rallie à l'avis des deux autres Classes selon lequel l'Académie doit se réserver le droit de donner à son rapport final la publicité nécessaire.

Symposium 1985

Selon la succession normale des symposiums, l'organisation du Symposium 1985 incombera à la 3^e Classe (Sciences techniques).

Toutefois, pour commémorer le centenaire de la création de l'État indépendant du Congo, la Commission d'Histoire préparera un Recueil d'études et la 1^{ère} Classe (Sciences morales et politiques) souhaite organiser en 1985 un symposium sur ce sujet. La 1^{ère} Classe sollicite la permutation suivante:

Symposium 1985: 1^{ère} Classe;

Symposium 1986: 3^e Classe.

Commission administrative

Les mandats de M. E. Cuypers et de Mgr L. Gillon viendront à expiration le 31 décembre 1982.

La Classe propose de renouveler leur mandat pour une période de 3 ans.

La séance est levée à 16 h.

Zitting van 17 december 1982

(Uittreksel uit de notulen)

De zitting wordt geopend te 14h 30 door de Klasedirecteur de H. P. Fierens, bijgestaan door de H. J.-J. Symoens, vast secretaris.

Zijn bovendien aanwezig: De HH. F. Bultot, I. de Magnée, G. Froment, Mgr L. Gillon, de HH. A. Lederer, R. Sokal, B. Steenstra, A. Sterling, titelvoerende leden, de HH. R. Leenaerts, A. Monjoie, F. Suykens, R. Thonnard, geassocieerden.

Afwezig en verontschuldigd: De HH. J. De Cuyper, H. Deelstra, J. Delrue, P. Evrard, G. Heylbroeck, A. Jaumotte, A. Prigogine, A. Van Haute, J. Van Leeuw, alsook de HH. P. Staner en R. Vanbreuseghem, erevaste secretarissen.

La purification de l'acide phosphorique de voie humide

De H. R. Leenaerts stelt een mededeling voor over dit onderwerp.

Mgr L. Gillon, de HH. G. Froment, R. Sokal, A. Lederer, F. Suykens en J.-J. Symoens komen tussen in de bespreking of stellen vragen.

De Klasse besluit deze nota te publiceren in de *Mededelingen der Zittingen* (pp. 529-545).

Wetenschappelijke benadering van een voedingsstrategie voor een ontwikkelingsland: Zaïre

In antwoord op een vraag gesteld door de H. B. Steenstra over de te nemen contacten met Mevr. J. Mayence-Goossens, Staatssecretaris voor Ontwikkelingssamenwerking, meldt de Vaste Secretaris dat deze contacten zullen genomen worden na het opstellen van het verslag dat de HH. V. Drachoussoff, R. Sokal en H. Vis voorbereiden ter intentie van de leden van de Commissie voor voedingsstrategie voor eventuele opmerkingen.

De zitting wordt geheven te 16h.

Séance du 17 décembre 1982

(Extrait du procès-verbal)

La séance est ouverte à 14 h 30 par le directeur de la Classe, M. P. Fierens, assisté de M. J.-J. Symoens, secrétaire perpétuel.

Sont en outre présents: MM. F. Bultot, I. de Magnée, G. Froment, Mgr L. Gillon, MM. A. Lederer, R. Sokal, B. Steenstra, A. Sterling, membres titulaires, MM. R. Leenaerts, A. Monjoie, F. Suykens, R. Thonnard, associés.

Absents et excusés: MM. J. De Cuyper, H. Deelstra, J. Delrue, P. Evrard, G. Heylbroeck, A. Jaumotte, A. Prigogine, A. Van Haute, J. Van Leeuw, ainsi que MM. P. Staner et R. Vanbreuseghem, secrétaires perpétuels honoraires.

La purification de l'acide phosphorique de voie humide

M. R. Leenaerts présente une communication à ce sujet.

Mgr L. Gillon, MM. G. Froment, R. Sokal, A. Lederer, F. Suykens et J.-J. Symoens interviennent dans la discussion ou posent des questions.

La Classe décide de publier cette note dans le *Bulletin des Séances* (pp. 529-545).

Approche scientifique d'une stratégie alimentaire pour un pays en développement: le Zaïre

En réponse à une question posée par M. Steenstra au sujet des contacts à prendre avec Mme J. Mayence-Goossens, secrétaire d'État à la Coopération au Développement, le Secrétaire perpétuel signale que ces contacts seront pris après la rédaction du rapport que MM. V. Drachoussoff, R. Sokal et H. Vis préparent à l'intention des membres de la Commission de Stratégie alimentaire, pour remarques éventuelles.

La séance est levée à 16 h.

La purification de l'acide phosphorique de voie humide*

par

R. LEENAERTS**

RÉSUMÉ. — Après quelques considérations sur l'intérêt du tiers monde à ouvrir son industrialisation à des technologies plus fines, l'exposé présente à titre de modèle un procédé de purification d'acide phosphorique de voie humide en vue de l'obtention d'un produit d'utilisation plus immédiate. Les techniques invoquées dans ce procédé sont essentiellement l'extraction liquide-liquide, l'évaporation, la filtration et l'adsorption.

Elles sont présentées distinctement puis en fonction de leur intégration dans un procédé industriel cohérent tel que celui présenté. La communication se termine par quelques indications d'ordre économique.

SAMENVATTING. — *De zuivering van fosfoorzuur op basis van een natte werkmethode.* — Na enkele beschouwingen over het belang die de Derde Wereld er bij heeft zijn industrialisatie open te stellen tot meer verfijnde technologieën, geeft deze uiteenzetting als voorbeeld een zuiveringsprocédé van fosfoorzuur met een natte werkwijze om een gebruiksklaar produkt te bekomen. De technieken van dit procédé zijn vooral de afscheiding vloeistof-vloeistof, de verdamping, de filtratie en de adsorptie.

Ze zijn afzonderlijk voorgesteld en daarna in functie van hun integratie in een samenhangend industrieel procédé zoals datgene dat hier wordt aangehaald. De uiteenzetting eindigt met enkele aanwijzingen op economisch vlak.

SUMMARY. — *The purification of phosphoric acid prepared by humid process.* — After considerations about the advantages for the Third World to industrialise using more sophisticated technologies, this paper presents an example of a method for the purification of phosphoric acid prepared by the humid process in order to obtain a more immediately usable product. The techniques involved are essentially: liquid-liquid extraction, evaporation, filtration and adsorption.

These are presented separately and then as functions of an integrated industrial process. The paper is concluded by some economic informations.

* Communication présentée à la séance de la Classe des Sciences techniques tenue le 17 décembre 1982.

** Associé de l'Académie; Institut de Génie chimique, Université catholique de Louvain, Voie Minckelers 1, B-1348 Louvain-la-Neuve (Belgique).

Avant-propos

Dans la très grande majorité des cas, l'industrialisation des pays en voie de développement se réalise par l'implantation et l'exploitation de technologies relativement lourdes dont les fabricats constituent généralement, soit des produits de base, soit des produits intermédiaires, mais rarement des biens de consommation directe. Beaucoup de raisons rendent compte de cette situation et, parmi elles, la disponibilité sur place de matières premières aisément transformables en produits de première génération est évidemment un des arguments majeurs.

Il est néanmoins certain que l'avenir des pays moins industrialisés devra se construire en intégrant progressivement des technologies plus évoluées dont les produits puissent satisfaire des marchés plus variés et surtout plus proches des besoins du développement. Envisager ainsi l'évolution des pays moins industrialisés soulève toutefois des questions d'ordres divers car intégrer des technologies plus fines suppose un environnement économique, industriel et social approprié ce qui est loin d'être acquis dans beaucoup de nations du tiers monde.

Cette difficulté ne doit cependant pas être considérée comme insurmontable. En effet, s'il est exclu d'harmoniser d'emblée le développement industriel d'un pays sans effectuer les nécessaires adaptations de son contexte économique, social et culturel, il est par contre vraisemblable que l'introduction de technologies de complexité croissante puisse être assimilée à condition qu'elle soit raisonnablement ménagée dans le temps. Qui plus est, il est tout aussi vraisemblable qu'un complément d'industrialisation conçu de cette façon aurait une influence des plus bénéfiques sur les autres aspects du développement. Il est donc du ressort des industriels et des ingénieurs, tant au sud qu'au nord, de se pencher sur ce problème et de décider, si possible dès aujourd'hui, de certaines réalisations de demain.

1. Présentation générale du sujet

A cet égard, la chimie industrielle du phosphore pourrait peut-être servir tout à la fois d'exemple et de modèle. Largement répandu à la surface de la terre et notamment dans plusieurs pays moins industrialisés, le phosphore se présente le plus souvent à l'état naturel sous la forme de phosphate tricalcique. Celui-ci est la matière première quasiment universelle servant à la fabrication de l'acide phosphorique technique qui lui-même est le point de départ de presque tous les composés phosphorés commercialisés.

Il existe quelques procédés différents pour fabriquer l'acide phosphorique brut à partir des minerais phosphatés; celui qui invoque l'attaque sulfurique en milieu aqueux est de très loin le plus exploité et c'est à celui

là seul que nous nous référerons. La réaction chimique, traduite suivant les régimes thermiques adoptés par les équations

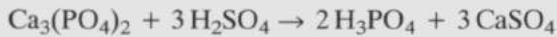

fournit l'acide phosphorique en solution aqueuse en même temps qu'un résidu solide (gypse, hémihydrate ou anhydrite) aisément séparable par filtration.

Mais les impuretés accompagnant le phosphate tricalcique dans le minerai sont également affectées par l'attaque sulfurique et expliquent qu'il ne soit pas possible d'obtenir de cette façon un produit de grande pureté. D'ailleurs, bien que cette pureté soit également tributaire du type de matériels utilisés pour réaliser l'attaque ainsi que d'éventuels traitements auxiliaires de concentration de l'acide, celui-ci ne dépasse jamais la qualité des produits dits techniques. A ce sujet, le tableau 1 donne un aperçu des impuretés polluant l'acide phosphorique de voie humide selon l'origine du phosphate traité.

Tableau 1
Qualités courantes de l'acide phosphorique de voie humide à la concentration moyenne de 35% P_2O_5

Origine du phosphate	Togo	Phalaborwa	Maroc non calciné	Maroc calciné	Kola	Floride
%						
P_2O_5	36,0	34,2	35,0	35,0	35,0	34,4
CaO	0,32	0,23	0,33	0,36	0,24	0,30
SO_4	0,8	0,8	0,6	0,8	0,7	0,9
SiO_2	0,3	0,9	0,8	1,3	0,7	1,3
Na_2O	0,02	0,05	0,11	0,07	0,08	0,04
K_2O	0,00	0,03	0,03	0,02	0,03	0,03
Cl	0,07	0,03	0,02	0,01	0,02	—
F	1,7	1,7	2,2	2,8	2,2	2,9
Fe_2O_3	1,00	0,18	0,26	0,20	0,43	0,81
Al_2O_3	0,31	0,15	0,12	0,36	0,20	0,68
MgO	0,1	0,9	0,3	0,4	0,4	0,2
C organique	0,02	0,01	0,06	0,02	0,02	—

Le plus important débouché de l'acide phosphorique de voie humide est la fabrication des engrais phosphatés; sa qualité est tout à fait compatible avec les usages de ces engrais. Par contre, différents produits à base de

phosphore ne peuvent pas s'accommoder des impuretés générées par la voie humide. C'est le cas notamment

- en détergence industrielle;
- dans le traitement de surface des métaux;
- en alimentation humaine et animale;
- dans les produits de fonderie.

Pour tous ces produits, l'acide phosphorique doit donc être de plus grande pureté et était obtenu, jusqu'il y a peu, uniquement par voie thermique. Celle-ci comporte d'abord l'obtention du phosphore par réduction au four électrique du phosphate tricalcique au moyen de coke en présence de silice; on fabrique ensuite l'acide phosphorique par combustion du phosphore puis par absorption dans l'eau de l'oxyde formé. Le procédé thermique se représente ainsi schématiquement par les trois équations

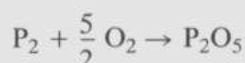

et l'on comprend que, vu les opérations en cause, il conduise à l'obtention d'un acide de grande pureté.

Le procédé de purification présenté dans cette note a pour but de produire un acide de qualité concurrente à celui de la voie thermique bien qu'il soit également applicable à la fabrication d'acides de qualités intermédiaires entre l'acide technique brut et le produit de grande pureté.

Comme c'est pratiquement toujours le cas dans le raffinage des substances chimiques, le procédé invoque plusieurs opérations de purification suivant la nature et la teneur des impuretés à extraire; toutefois, parmi ces opérations, il en est une qui conditionne plus spécialement le procédé: l'extraction liquide-liquide. En l'occurrence, il s'agit d'effectuer dans un premier temps l'extraction de l'acide phosphorique dans un solvant approprié de telle façon que les impuretés restent dans la phase aqueuse brute de départ et, dans un second temps, de séparer cet acide du solvant pour régénérer ce dernier et obtenir simultanément une solution aqueuse d'acide purifié.

Avant de décrire plus en détail le procédé industriel, il convient donc d'examiner brièvement l'opération d'extraction liquide-liquide.

2. L'extraction par solvant de l'acide phosphorique

Pour mémoire, rappelons qu'à température constante un mélange (H_3PO_4 - H_2O - solvant) s'analyse le plus facilement au moyen d'un diagramme triangulaire analogue à celui présenté à la figure 1.

Suivant le solvant choisi et les miscibilités partielles des substances en présence, le diagramme se décompose en deux régions, l'une, dite lacune de solubilité limitée par la courbe de solubilité MCN et l'autre, composée du restant du diagramme. Tout mélange de composition représentée par un point L intérieur à la lacune de solubilité est un mélange virtuel qui se décompose en deux phases de compositions respectives fixées par les points J et K, intersections de la ligne d'équilibre JK avec la courbe de solubilité.

On voit ainsi qu'en provoquant dans la lacune de solubilité le mélange forcé d'un solvant avec une solution aqueuse d'acide phosphorique il est possible d'obtenir, après séparation des phases, un extrait d'acide et d'eau dans le solvant et de répéter cette opération un nombre suffisant de fois pour enrichir cet extrait en acide phosphorique. Evidemment, pour que cette opération soit rentable au point de vue purification, il faut que le transfert matériel de la phase aqueuse à la phase organique se fasse en entraînant peu ou pas d'impuretés.

Ce rappel du principe de l'opération explique, si besoin en est, que le choix du solvant a une importance primordiale et demande à être justifié sous de nombreux aspects, notamment en prenant en compte:

- les propriétés physiques intrinsèques (masse spécifique, viscosité, tension superficielle, tension de vapeur, chaleur de vaporisation, etc.);
- les propriétés chimiques (stabilité, formation de complexes, etc.);
- la sélectivité vis-à-vis du composé à extraire;
- la distribution des impuretés dans les phases aqueuse et organique;
- l'influence de la température sur la solubilité relative des corps en présence;
- l'effet thermique associé à l'extraction;
- l'aptitude à une séparation rapide et nette des phases aqueuse et organique par décantation;
- l'inflammabilité et la toxicité;
- le comportement au point de vue corrosion;
- le prix.

Ces différents critères ont orienté la sélection des solvants à utiliser vers les familles suivantes de composés organiques:

- alcools;
- cétones;

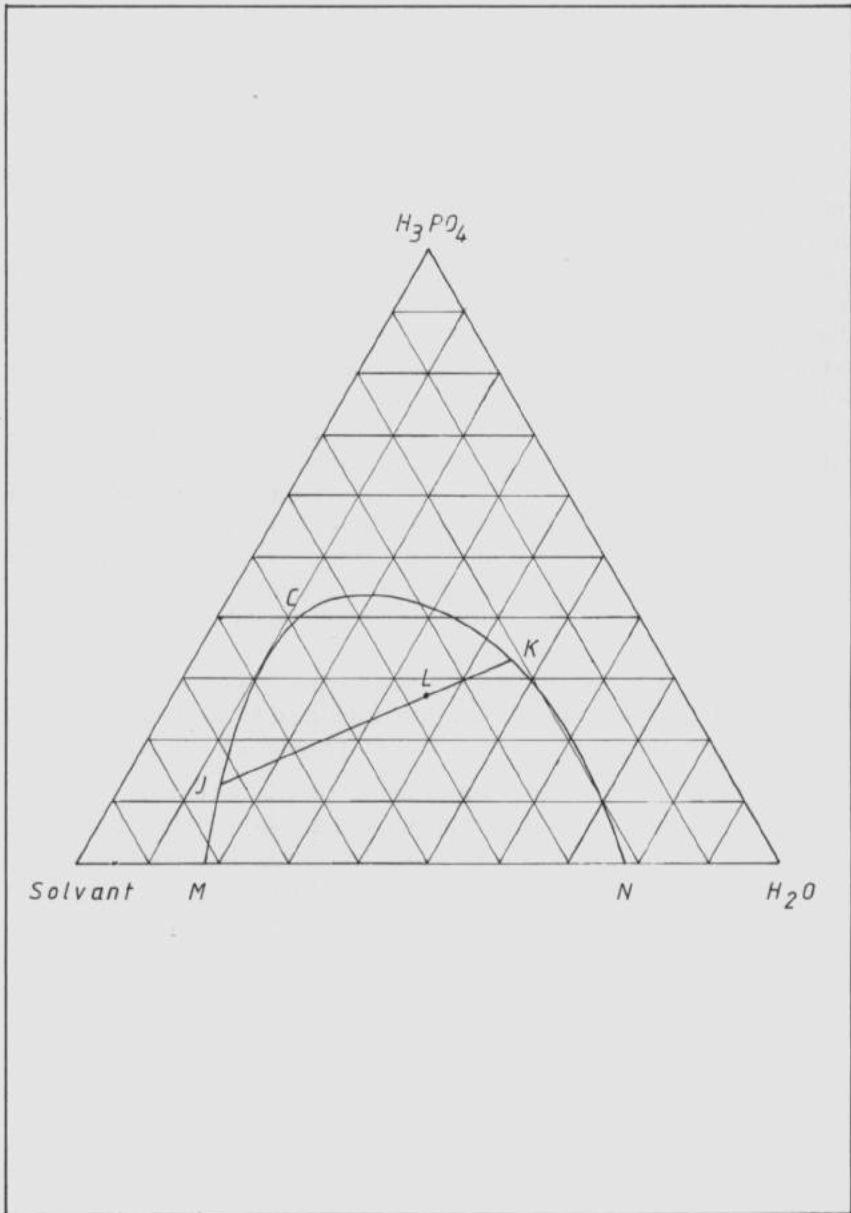

Fig. 1. Diagramme d'équilibre des mélanges (H_3PO_4 - H_2O - Solvant).

- éthers;
- alkylamines;
- alkylphosphates;
- mélanges divers des solvants précédents.

La figure 2 montre à titre d'exemple les diagrammes d'équilibre à 25 °C du système ($H_3PO_4 - H_2O -$ Solvant) pour l'isobutanol et le tributylphosphate. On constate ainsi que la lacune de solubilité peut se présenter très différemment suivant la nature du solvant, ce qui évidemment induit des différences notables dans les traitements subséquents des extraits, donc aussi dans la conception et dans la réalisation des procédés.

Ainsi, dans le cas de l'isobutanol, la zone de miscibilité totale est importante et par conséquent il est exclu d'obtenir par son intermédiaire un extrait très riche en P_2O_5 ; sa solubilité dans la phase aqueuse est élevée (5 à 7%) ce qui entraîne de devoir retraiter cette phase par distillation pour le récupérer; de même, la solubilité de l'eau dans l'extrait est importante et complique la séparation ultérieure isobutanol/(acide phosphorique + eau) qui est à faire. Le tributylphosphate, par contre, possède une zone de miscibilité totale très réduite; il dissout des quantités d'eau de l'ordre de 4 à 6% et est lui-même pratiquement insoluble dans l'eau. Son emploi facilite dès lors les traitements auxiliaires ultérieurs de l'acide résiduaire ainsi que l'obtention de l'acide purifié par lavage à l'eau. Il présente toutefois l'inconvénient d'être plus dense (973 kg/m^3) et surtout plus visqueux, d'où la nécessité pour des raisons d'hydrodynamique d'opérer à chaud vers 60 °C.

Ces considérations sur les deux exemples particuliers envisagés ci-devant ne sont d'ailleurs qu'indicatives car elles ne s'appliquent qu'à des solutions d'acide phosphorique pur; il est en effet bien connu que les impuretés dans l'acide phosphorique de voie humide affectent les propriétés extractantes des solvants et peuvent modifier sensiblement les coefficients de partage entre phases. Le choix définitif du solvant doit par conséquent tenir compte de leur influence.

Outre le solvant, l'opération d'extraction dépend encore de l'appareillage utilisé pour la réaliser. Il existe différents types d'extracteurs, à fonctionnement continu ou discontinu. Étant donné la nature de l'opération, ils doivent tous assurer un mélange aussi intime que possible des phases en présence puis provoquer leur séparation et ce, généralement en plusieurs étages successifs. A titre exemplatif, la figure 3 reproduit le schéma d'une colonne d'extraction agitée à disques perforés; il s'agit d'un matériel de grande efficacité, largement utilisé dans les applications industrielles et, en particulier, spécialement adapté au cas traité ici. Dans son principe, le fonctionnement est le suivant. La phase aqueuse lourde est alimentée en tête de colonne par la tubulure A et rencontre à courant croisé la phase

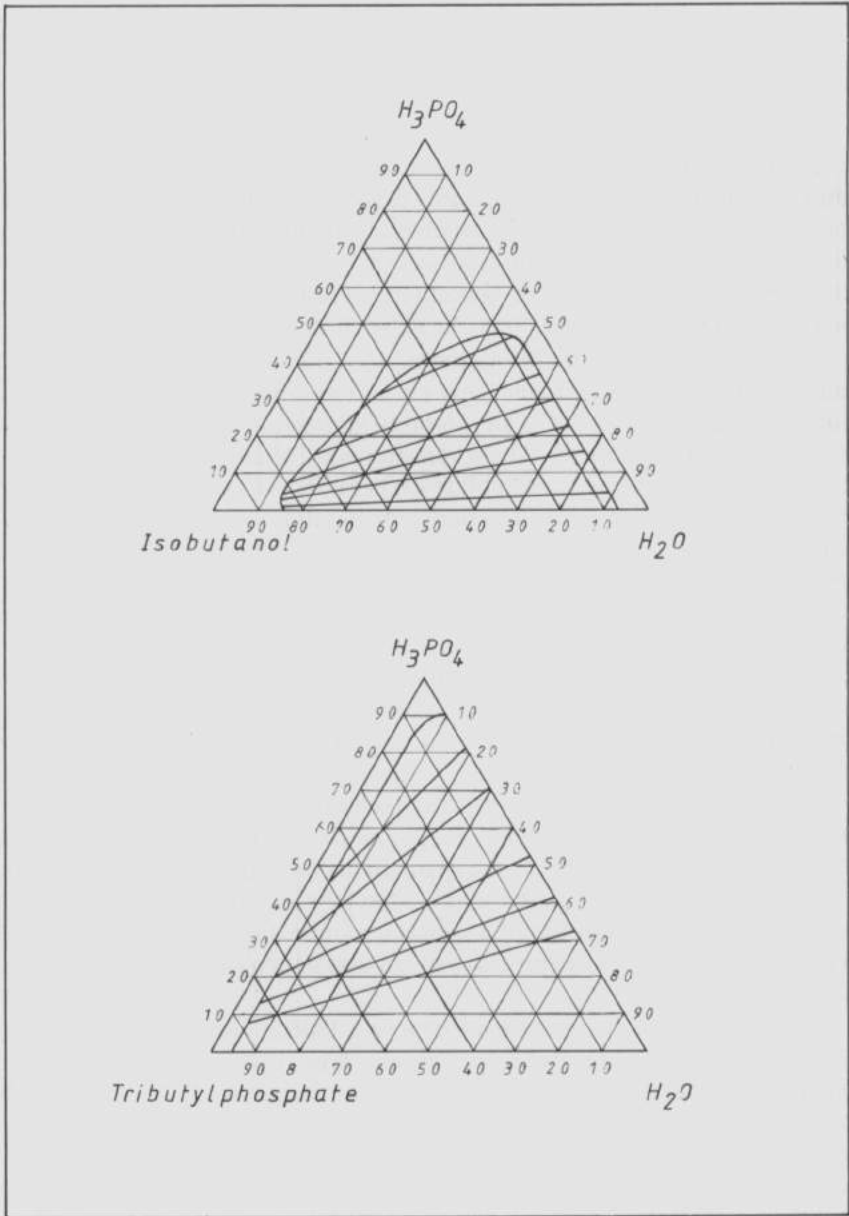

Fig. 2. Diagrammes d'équilibre du système (H_3PO_4 - H_2O - Solvant) pour l'isobutanol et le tributylphosphate à $25^\circ C$.

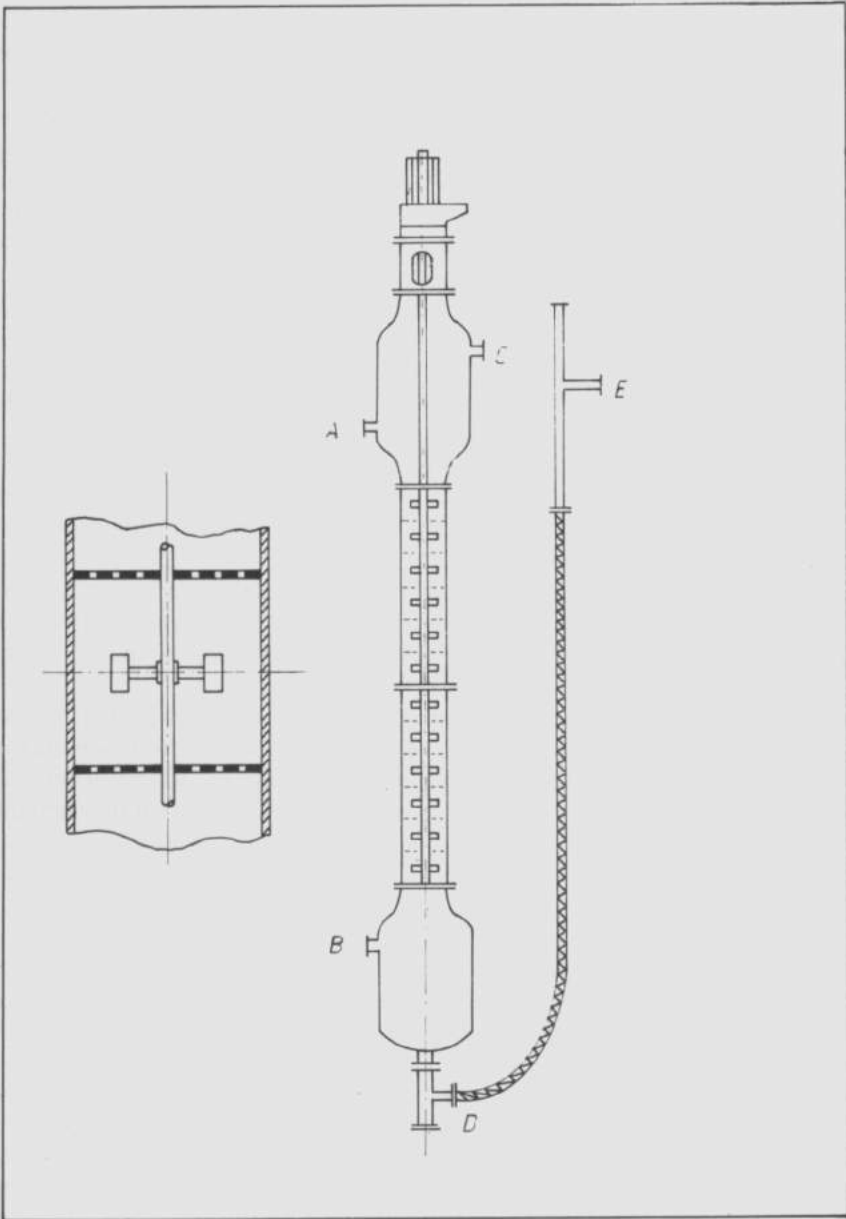

Fig. 3. Colonne d'extraction liquide-liquide à étages agités.

organique légère introduite en pied de colonne par la tubulure B. La colonne est divisée en compartiments agités séparés par des plateaux perforés; dans chacun de ces compartiments, les deux phases sont soumises à une agitation intense au droit de la turbine puis, par coalescence, se séparent et passent dans les compartiments adjacents. L'extraction se produit donc sur toute la hauteur de la colonne, la phase lourde s'épuisant progressivement durant sa descente tandis que la phase légère s'enrichit simultanément durant son ascension. La phase lourde est extraite par la garde hydraulique DE qui fixe le niveau d'interface des phases dans le ballon de décantation supérieur; la phase légère quitte la colonne par la tubulure supérieure C.

En résumé, on voit que l'extraction par solvant de l'acide phosphorique offre à elle seule plusieurs variantes de réalisation qui, à leur tour, suivant les pré- et post-traitements qu'elles supposent, définissent plusieurs procédés différents. Le choix d'un procédé de purification n'est donc pas facile à faire; à côté des impératifs de production proprement dits, il dépend de l'environnement industriel général et des règles ou critères de gestion du complexe où il doit prendre place.

Depuis quelques années, plusieurs producteurs d'acide phosphorique ont attaché leur nom au développement de procédés de purification; les plus connus sont les Sociétés Albright & Wilson, Budenheim, Phorex, Prayon et Rhône & Poulenc.

Étant donné le but poursuivi par cette communication, il n'est ni possible ni souhaitable de décrire tous ces procédés. Toutefois, pour démontrer qu'il s'agit bien de technologies accessibles aux pays moins industrialisés, un de ces procédés, en l'occurrence le procédé Prayon, sera sommairement présenté.

3. Le procédé Prayon de purification de l'acide phosphorique

En pratique, l'acide phosphorique de voie humide n'alimente pas directement l'installation de purification. Ceci tient au fait que l'extraction par solvant est caractérisée par des coefficients de partage différents selon les impuretés considérées. Ce coefficient est excellent pour les impuretés métalliques de nature ionique mais par contre, nettement moins bon pour le fluor et les ions SO_4^{--} qui par ailleurs sont des polluants importants de l'acide brut. De même, celui-ci contient en suspension des matières solides finement divisées qui, bien que ne participant pas à l'extraction, peuvent polluer l'extrait par simple mélange et entraînement mécanique.

C'est pour ces raisons que, préalablement à l'extraction par solvant, l'acide phosphorique brut subit une première épuration partielle.

Pour les ions SO_4^{--} , l'épuration est chimique et invoque la réaction déjà mentionnée de l'attaque du phosphate tricalcique par l'acide sulfurique;

elle est donc réalisée par un ajout contrôlé de phosphate tricalcique finement broyé.

L'épuration en fluor est pratiquée par addition dosée de silice à l'acide chaud durant sa concentration de 35 à 58-60% P_2O_5 ; il y a ainsi simultanément précipitation de fluosilicates et dégagement sous forme gazeuse de SiF_4 et HF par décomposition de l'acide fluosilicique.

Lorsque l'acide à produire concerne plus spécialement le domaine alimentaire, l'arsenic est éliminé par précipitation à l'état de sulfure au moyen par exemple d'acide sulfhydrique.



Quant aux matières organiques et solides en suspension, elles sont l'objet d'un traitement de floculation en vue d'une séparation ultérieure par décantation.

Ces différentes opérations visant donc à obtenir un acide épuré se succèdent comme indiqué schématiquement à la figure 4. Elles s'effectuent dans un appareillage conventionnel dont la complexité est du même niveau que celui servant à la production de l'acide brut.

La purification proprement dite de l'acide épuré procède en quatre étapes distinctes et est représentée schématiquement par le flow-sheet de la figure 5.

La première étape correspond à l'extraction à contre-courant de l'acide phosphorique contenu dans l'acide épuré par un solvant organique dans la colonne agitée L1. Le solvant est ici un mélange d'éther diisopropylique et de tributylphosphate; il offre l'avantage de dissoudre très peu d'eau tout en extrayant bien l'acide phosphorique pour autant que la température ne dépasse pas 25 °C; ces conditions sont évidemment favorables à un faible taux d'extraction des impuretés. Le mélange organique est lui-même peu soluble dans l'eau tandis que sa viscosité et sa tension superficielle autorisent de bonnes conditions hydrodynamiques à l'extraction. Toutefois, la dissolution de l'acide phosphorique dans cette phase organique s'accompagne d'un certain effet thermique ce qui oblige de refroidir la colonne d'extraction L1 au moyen d'une circulation de saumure provenant du groupe frigorifique G1.

Après l'opération d'extraction, le milieu traité se sépare en deux phases immiscibles.

La première de ces phases est aqueuse et contient en moyenne un tiers de P_2O_5 présent dans l'acide brut ainsi que la majeure partie des impuretés et un peu de solvant. Après stripping dans l'évaporateur E1 pour le débarrasser du solvant qui l'accompagne, cet acide résiduaire est recyclé dans le circuit de fabrication d'acide brut tandis que les vapeurs de solvant quittant l'évaporateur E1 sont condensées dans l'échangeur C1 refroidi à l'eau et récupérées séparément dans la cuve F1.

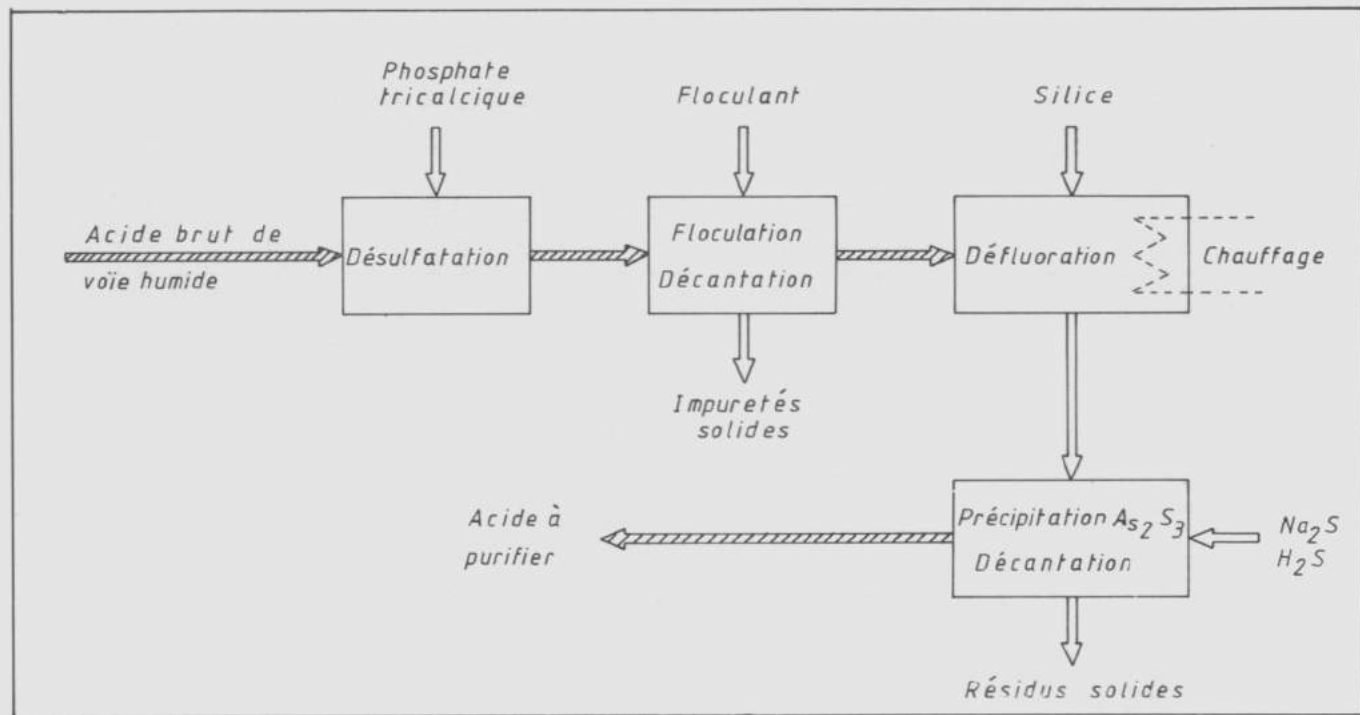

Fig. 4. Schéma de prétraitement de l'acide brut.

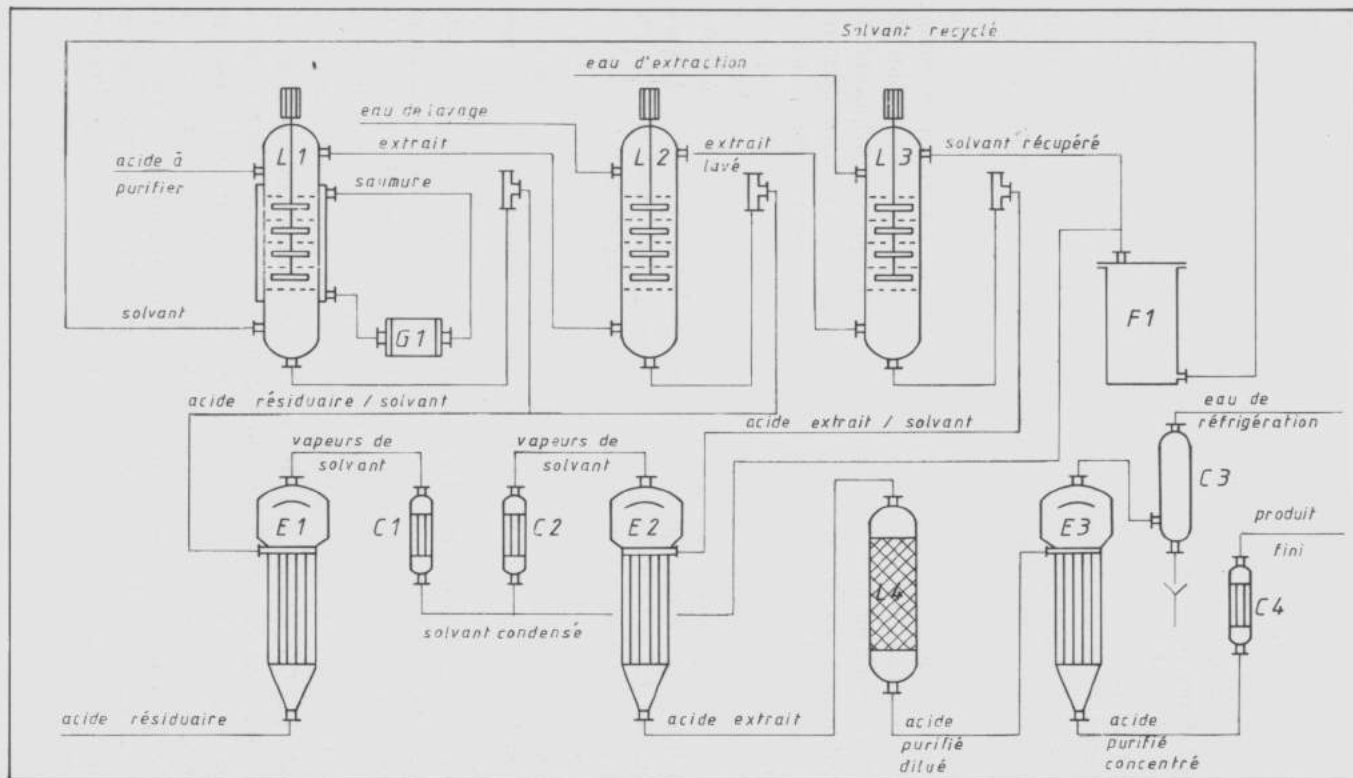

Fig. 5. Flow-sheet de principe de la purification.

La seconde phase est organique; elle comprend le solvant et l'acide phosphorique extrait avec un minimum d'impuretés. Pour diminuer encore sa teneur en impuretés, cet extrait est lavé à l'eau pure dans la colonne L2 dont le fonctionnement procède également du principe de l'extraction liquide-liquide. Ce traitement provoque évidemment une dissolution simultanée d'une partie de l'acide phosphorique contenu dans l'extrait si bien que l'on obtient en fin d'opération une fraction supplémentaire d'acide résiduaire qui, comme la précédente, est finalement recyclée à l'installation de production d'acide brut.

La deuxième étape du procédé se rapporte à la séparation de l'extrait lavé en ses composants: le solvant d'une part, l'acide phosphorique et l'eau d'autre part. Alors que dans plusieurs procédés cette séparation se fait conventionnellement par distillation, le solvant utilisé ici autorise une technique originale moins consommatrice d'énergie. En effet, moyennant une faible augmentation de température de l'extrait lavé, la solubilité du P_2O_5 et de l'eau dans le mélange éther diisopropylique-tributylphosphate chute rapidement si bien qu'il est possible d'extraire facilement à contre-courant l'acide phosphorique par de l'eau. D'où la présence dans le procédé de l'extracteur L3 alimenté en extrait lavé et en eau pure. Le solvant régénéré par cette opération est recyclé à la colonne L1 de première extraction via la cuve de roulement F1. L'acide purifié quant à lui entraîne une fraction de la phase organique qui en est séparée par stripping dans l'évaporateur E2 et récupérée dans le condenseur C2 pour être ensuite ajoutée au débit principal de solvant recyclé au départ de la cuve F1.

A ce stade de la purification, la solution d'acide extrait est encore colorée par des matières organiques solubles et est trop diluée pour être mise telle quelle sur le marché. D'où la nécessité dans le procédé de deux étapes auxiliaires, l'une de décoloration de l'acide extrait par adsorption sur charbon actif dans la colonne L4 et l'autre de concentration de l'acide décoloré par élimination sous vide de l'eau résiduaire dans l'évaporateur E3 associé au condenseur barométrique C3. L'acide purifié obtenu à la sortie de l'évaporateur E3 est refroidi dans un échangeur en graphite C4 puis stocké en vue de son conditionnement et de sa commercialisation.

L'acide purifié produit de cette façon est d'une qualité tout à fait satisfaisante pour de nombreuses applications. Toutefois, sa teneur en fluor est encore de 150 à 250 ppm ce qui exclut de pourvoir l'utiliser en alimentation humaine et a fortiori sous le label «Codex» correspondant au produit le plus pur agréé par la pharmacopée européenne. Lorsque cette qualité est exigée, l'acide purifié est soumis à un traitement supplémentaire de défluoration consistant en un entraînement à la vapeur vive des impuretés fluorées.

4. Qualité de l'acide purifié

Les exigences du marché de l'acide phosphorique purifié varient évidemment suivant le secteur industriel considéré et l'on comprend aisément que les spécifications qui lui sont appliquées diffèrent sensiblement selon l'utilisation qui est faite du produit en détergence, en traitement des métaux, en alimentation et en pharmacie, pour ne citer que quelques cas. D'autre part, étant donné la nature des traitements et du matériel mis en œuvre dans le procédé, on conçoit aisément qu'en modifiant les conditions opératoires, il soit facile d'adapter la pureté de l'acide à des normes commerciales diverses. Cette adaptation peut même être faite de manière quasi ponctuelle, donc aussi au moindre coût, et c'est là un avantage important du procédé de purification par extraction liquide-liquide.

A titre informatif, le tableau 2 reproduit les résultats d'analyses comparées d'un acide purifié fabriqué par le procédé Prayon, de son homologue après traitement final de défluoruration et de l'acide pré-épuré ayant servi à leur fabrication.

Tableau 2
Analyses comparées de trois échantillons d'acide

Eléments		Acide pré-épuré	Acide purifié	Acide purifié défluoré
P ₂ O ₅	(%)	59,2	54,3 - 61,6 (*)	54,3 - 61,6 (*)
F	(ppm)	1500 - 2500	150 - 250	< 10
Fe	(ppm)	2800	20 - 40	< 20
As	(ppm)	< 1	< 0,5	< 0,5
Hg	(ppm)	0,01	< 0,01	< 0,01
Pb	(ppm)	2	< 0,5	< 0,1
Cd	(ppm)	20	< 2	< 1
Cu	(ppm)	5	< 1	< 1
Cr	(ppm)	400	< 3	< 2
Ni	(ppm)	60	< 2	< 1
Cl	(ppm)	470	< 6	< 1

(*) suivant desiderata des utilisateurs.

5. Aspects économiques de la purification

L'intérêt pour les pays en développement de s'équiper en technologies plus évoluées doit être également d'ordre économique. Sous cet angle, il se manifeste de différentes façons; l'économie de devises et la production de biens de plus grande valeur ajoutée sont souvent des arguments prioritaires. La production d'acide phosphorique de grande pureté satisfait tout

spécialement ces deux critères. En Europe Occidentale, le rapport de son prix à celui de l'acide de voie humide fluctue entre 1,7 et 2. Pour la majeure partie des pays moins industrialisés, compte tenu des frais auxiliaires de conditionnement et de transport maritime, il peut s'élever à 2,5. Il y a donc là une marge qui ouvre des perspectives avantageuses et d'autant plus attrayantes que les procédés de purification par extraction liquide-liquide ont des coûts d'exploitation sensiblement inférieurs à celui du procédé utilisant la voie thermique. Pour fixer les idées, le tableau 3 mentionne les principaux postes de dépenses d'exploitation dans le cas du procédé décrit ci-devant sur la base d'une unité produisant annuellement 35.000 tonnes de P_2O_5 de la plus grande pureté à partir d'un acide de qualité «engrais».

Tableau 3
Postes principaux de dépenses d'exploitation

Postes de dépenses	Consommations
<i>Epuration primaire</i>	
Main d'œuvre	Un ouvrier en pause
Entretien	4% de l'investissement initial
Electricité	15 kWh/t P_2O_5 purifié
Vapeur de chauffage	0,25 t/t P_2O_5 purifié
Eau de refroidissement	15 m ³ /t P_2O_5 purifié
Produits d'addition	150 FB/t P_2O_5 purifié
<i>Purification</i>	
Main d'œuvre	Un ingénieur
	Deux ouvriers en pause
Entretien	4% de l'investissement initial
Electricité	130 kWh/t P_2O_5 purifié
Vapeur de chauffage	2,5 t/t P_2O_5 purifié
Eau de refroidissement	120 m ³ /t P_2O_5 purifié
Eau de procédé	2 m ³ /t P_2O_5 purifié
Produits d'addition	130 FB/t P_2O_5 purifié
Solvant	5 kg/t P_2O_5 purifié

Conclusions

Indépendamment de l'intérêt purement technique qui leur est attaché, les procédés de purification par extraction liquide-liquide de l'acide phosphorique de voie humide sont chargés d'une signification qui pourrait concerner le développement des pays moins industrialisés. Il s'agit en effet de procédés manifestement intégrés au secteur de la chimie fine, secteur réputé comme étant peu accessible pour l'industrialisation du tiers monde. Par ailleurs, les techniques et les matériels utilisés dans ces procédés, bien

qu'étant moins répandus que ceux exploités dans des technologies plus lourdes, ne sont pas exagérément complexes et il est plausible d'admettre que leur exploitation soit parfaitement réalisable dans les conditions industrielles restrictives des pays en développement. Cet argument est renforcé et confirmé par l'organisation séquentielle relativement simple des opérations de chaque procédé, donc également par la relative facilité de gestion des unités de production. Enfin, s'il est vrai que les solvants utilisés présentent des dangers au point de vue inflammabilité et explosion, il est tout aussi vrai que les installations sont conçues avec des dispositifs de sécurité adéquats et que moyennant un écolage strict du personnel leur exploitation n'accroît nullement les risques de l'activité industrielle. Au total, il apparaît que les procédés considérés ici s'assortissent des principales conditions habituellement prises en compte pour décider du transfert des technologies dans les pays moins industrialisés et qu'à ce titre, ils pourraient, par généralisation, constituer un vecteur nouveau du développement.

DISCUSSION

L. Gillon. — Le coût en transport augmente-t-il la différence de coût entre l'acide pur et l'acide non purifié ou bien, s'ajoutant comme une addition fixe ne nivelle-t-il pas la différence de coût?

R. Leenaerts. — Effectivement, le coût du transport augmente, principalement dans le tiers-monde, la différence entre le prix des acides purifié et brut. D'où l'intérêt pour les pays en voie de développement producteurs d'acide phosphorique technique de purifier sur place une partie de leur production aux fins d'utilisation locale.

G. Froment. — Het lager energieverbruik van het natte zuiveringsprocédé t.o.v. het thermisch proces is geen absolute regel om het eerste procédé op alle plaatsen van de Derde Wereld te verkiezen: er zijn verschillende landen van de Derde Wereld in dewelke elektrische energie overvloedig en goedkoop zal geproduceerd worden.

R. Leenaerts. — Inderdaad, het gebeurt dat in sommige landen van de Derde Wereld elektriciteit tamelijk goedkoop wordt geproduceerd. In dat geval bewaart het thermisch procédé al zijn belang. Nochtans, in talrijke streken, zoals bijvoorbeeld in Noord-Afrika (Marokko, Tunesië) of in Zwart-Afrika (Togo) waar fosfaten in fosfaatzuur gevaloriseerd worden, biedt het natte zuiveringsprocédé belangrijke voordelen, wat betreft het energieverbruik, aan.

BIBLIOGRAFISCH OVERZICHT
Nota's 1 tot 6

REVUE BIBLIOGRAPHIQUE
Notices 1 à 6

1

Études africaines en Europe. Bilan et inventaire. — Paris, A.C.C.T. — Éditions Kathala, 1981, 2 volumes, 655 pp. et 714 pp.

L'ouvrage sous revue est l'aboutissement du projet «Bilan et promotion des études africaines» lancé en 1980 à l'initiative de l'Agence de Coopération Culturelle et Technique, en collaboration avec l'Association d'Études Linguistiques Interculturelles Africaines, l'Institut Africain International et le Centre d'Études Africaines. Rappelons que l'Agence de Coopération Culturelle et Technique (A.C.C.T.) est un organisme intergouvernemental créé à Niamey en 1970, lequel groupe 29 pays (dont 18 de l'Organisation de l'Unité Africaine), qui sont liés par l'usage commun de la langue française; elle se propose le renforcement d'une coopération dans les domaines de l'éducation, des sciences et des techniques. Le Comité de Rédaction de l'enquête comprenait J.-C. BLANCHE, J.-P. CAPRILE, E. M'BOKOLO, A. TOURÉ, T. ARNOLD. Madame M.-J. DERIVE assumait les fonctions de coordonnatrice.

Le Premier Volume contient une évaluation quantitative et qualitative des études et recherches menées en Europe sur l'Afrique Noire (à l'exclusion des pays d'Afrique du Nord), soit: Allemagne Fédérale, Belgique, Danemark, Espagne, Finlande, France, Italie, Norvège, Pays-Bas, Portugal, Royaume-Uni, Suède. Pour chacun de ces pays figure un répertoire des centres et des chercheurs travaillant sur l'Afrique noire dans le domaine des Sciences humaines. Le Second Volume est exclusivement centré sur la France: il complète des renseignements déjà fournis par un inventaire détaillé des centres et groupes d'étude.

L'exclusion des pays de l'Est s'explique par la volonté d'aller vite et par les difficultés à contacter les différents promoteurs des projets; c'est néanmoins une lacune, lorsqu'on songe (avec le regretté M. Walraet) que dans ces pays, surtout en U.R.S.S. et en Pologne, on assiste actuellement à un nombre croissant de publications africaines. Nettement moins justifiée est l'exclusion de la Suisse, où naturellement le français est loin de disparaître: la revue *Genève-Afrique*, à laquelle se dévoue notre ami L. Monnier (de l'ex-Lovanium), n'a sans doute pas démerité.

Dans sa présentation, le Secrétaire Général de l'A.C.C.T., Dankoulodo Dan Dicko, explique le «choix politique» qui a guidé les initiateurs du projet. Il s'agissait, selon lui, de revaloriser les études africaines en Europe: «ce riche patrimoine intellectuel est aujourd'hui en péril. Au fil d'années, nombre d'États européens ont en effet réduit leur appui aux recherches et études africaines, entraînant ainsi la dislocation de plusieurs équipes de très haut niveau, voire la disparition d'enseignements parfois

uniques. Et l'on ne peut que s'inquiéter face aux conditions, souvent à la limite du bénévolat, dans lesquelles les quelques chercheurs et institutions encore à l'œuvre, doivent poursuivre la défense et la promotion de travaux qui ont été et qui restent essentiels dans le dialogue et la connaissance mutuelle entre l'Afrique et l'Europe» (Vol. I, p. 5). Bien inspiré et partiellement justifié, ce jugement appelle un commentaire: la vérité est, que depuis l'indépendance de l'Afrique Noire, on assiste en Europe à une véritable mutation de la recherche, ainsi qu'au déplacement des centres d'intérêt: certains secteurs considérés autrefois (à juste titre) comme prioritaires, ont connu un indubitable déclin, d'autres par contre, inconnus jusqu'alors, ont émergé avec éclat. La décolonisation, avec ses inévitables tensions politiques, entraîna des heurts ou le ralentissement de collaboration entre l'ex-métropole et les nouvelles entités étatiques, à quoi il faut ajouter des changements parfois radicaux qui s'opérèrent dans l'organisation de l'enseignement supérieur et de la recherche universitaire. Tout cela a conduit à une réduction sensible des travaux sur l'Afrique, et ce ralentissement fut particulièrement important dans les domaines où la présence sur le terrain est indispensable: en anthropologie, en linguistique, dans certaines branches de la sociologie, etc. Par contre, dans d'autres domaines, par exemple en ce qui concerne l'approche économique globale des pays en voie de développement, l'intérêt s'est maintenu ou s'est accru, tandis qu'en Science politique ou en Relations internationales, on assista ces derniers temps à une véritable explosion des publications. Aussi, les universités européennes n'ont-elles jamais songé à interrompre ce processus: tout en réduisant des activités qui exigent une présence sur place ou ont été affectées par des changements de structures, elles ont maintenu (ou développé) d'autres branches de l'enseignement et de la recherche. Comme le remarque Madame DERIVE, en France «la recherche en Afrique Noire connaît son plein essor après les indépendances africaines» (Vol. I, p. 8), et c'est d'ailleurs pour cette raison que le Comité de Rédaction a retenu la date de 1960 comme point de départ de l'évaluation des études africaines en France.

La conception des «Sciences humaines et sociales» retenue par le Comité rédactionnel surprend. Alors qu'on trouve dans l'ouvrage les références sur les études biologiques (Vol. II, p. 200), la Toxicologie, la Pharmacocinétique et la Toxicocinétique (*Ibid.*, p. 375), la Médecine nucléaire (*Ibid.*, p. 376), ainsi que la Dynamique dunaire et la Géomorphologie (*Ibid.*, pp. 646-647), les indications sur l'Afrique politique indépendante brillent par leur absence ou sont réduites à une quantité négligeable. On ne trouve pratiquement rien sur la décolonisation, l'État africain, le phénomène de la personnalisation du pouvoir, le parti unique, le rôle des militaires dans l'exercice du pouvoir... Il y a peu (ou pratiquement rien) sur l'O.U.A., sur la place de l'Afrique dans le mouvement des non-alignés, son action

dans les organismes de l'O.N.U., sa coopération avec la C.E.E., les conflits interafricains et leurs implications internationales, et ainsi de suite. A part quelques références sommaires, on évoque l'Afrique culturelle, sans se préoccuper outre mesure des changements de structures intervenus depuis l'indépendance.

En ce qui concerne les contributions relatives à la Belgique, elles occupent une place de choix: cent onze pages en tout, soit quatre fois plus que l'Italie (23 pp.) et autant que l'ensemble du Royaume-Uni (dont l'inventaire porte sur une quarantaine d'universités). Conçues dans un esprit concret solidement traditionnaliste, elles privilégient le culturel au détriment du socio-politique, option qui fut imposée aux auteurs par les organisateurs de l'enquête. On y trouve L'anthropologie africaine en Belgique (R. PINXTEN), L'étude de la culture matérielle et des arts de l'Afrique en Belgique (H. VAN GELUWE), La linguistique africaine en Belgique (A. COUPEZ), La littérature africaine écrite en Belgique (A. GÉRARD), L'archéologie africaine en Belgique (F. VAN NOTEN), Histoire et ethnohistoire africaines en Belgique (P. SALMON), La musicologie africaine en Belgique (J. GANSEMANS), La géographie humaine africaine en Belgique (H. NICOLAI), Contributions belges aux études sur la démographie africaine (H. NICOLAI), Contributions belges à la sociologie rurale en Afrique (H. NICOLAI), Contributions belges aux études sur la nutrition en Afrique (H. NICOLAI), L'économie africaine en Belgique (J.-W. WAUTLET), Aperçu des études africaines en pédagogie en Belgique (G. DE LANDSHEERE), Le droit africain en Belgique (J. VANDERLINDEN), Analyse et recherche documentaires africaines en Belgique (M. D'HERTEFELT), ainsi qu'un Répertoire.

C'est évidemment beaucoup. Beaucoup, en ce sens que ces contributions et cette tentative d'inventaire mettent en évidence la longue tradition des études africaines en Belgique, soulignent leur richesse, témoignent de leur rayonnement à l'étranger. C'est un élément positif: il est bon que certaines choses soient dites. Ceci étant, il est vrai aussi que le découpage de ces matières relevant des Sciences dites humaines, s'avère quelque peu arbitraire ou artificiel: comme le dit la présentatrice, «chacun a retenu ce qu'il jugeait utile» (p. 8). Le manque d'une ligne directrice précise a eu pour résultat de confondre l'essentiel avec l'accessoire: une foule de références sur des écrits secondaires — articles, voire de simples mémoires de fin d'études — laissent dans l'ombre des ouvrages significatifs qui mériteraient davantage d'être mis en relief. Comme c'est souvent le cas dans ce genre de réalisations communautaires, il y a des additions et de fréquentes répétitions (ce qui en soi n'est pas un grand inconvénient), mais aussi quelques imprécisions (ce qui est plus ennuyeux). On a été surpris de voir l'excellent A. LECOINTRE figurer (selon M. PINXTEN) parmi les membres de l'Institut des Pays en Développement de l'Université de Louvain: le métier

d'éditeur est naturellement différent de celui d'enseignant ou de chercheur universitaire.

D'autre part (et paradoxalement), ce témoignage révèle trop peu. Il est évident qu'à part les institutions opérant en Belgique — les universités, l'Académie royale des Sciences d'Outre-Mer, le Musée de Tervuren et l'Institut d'Anvers — dont l'apport à la science africaine ne se discute pas, c'étaient surtout les universités africaines formées par des Belges à la veille de l'indépendance du Congo qui ont joué le rôle catalyseur dans le lancement d'un vigoureux mouvement éducationnel et scientifique, approprié aux changements s'opérant alors dans les pays d'outre-mer. Ce furent le Centre de Kisantu dès 1948, l'Université Lovanium dès 1954, l'Université officielle d'Elisabethville en 1956, et ultérieurement, cet apport s'est répercuté sur les activités des universités belges. Mis à part ce qui a été déjà écrit à ce sujet en Europe occidentale, un auteur soviétique, D. PONOMAREV de l'Académie des Sciences de l'U.R.S.S. (généralement peu tendre pour les travaux des «colonialistes»), fut amené à souligner l'importance de cette contribution¹. Or, en Belgique même, ces réalisations et leurs retombées n'ont pas, me semble-t-il, été suffisamment mises en relief: parmi des milliers de références retenues par l'ouvrage édité par l'A.C.C.T., certains écrits de G. MALENGREAU, de G. VANDERSCHUEREN, et de L. GILLON (par exemple ceux édités à Louvain en 1975), mériteraient d'être signalés. A part la notice de J.-J. SYMOENS dans le *Bulletin des Séances de l'Académie royale des Sciences d'Outre-Mer* et les écrits (plus engagés) de B. LACROIX et B. VERHAEGEN, il s'agissait là d'apports significatifs, mettant l'accent sur les effets multiplicateurs du mouvement éducationnel et scientifique lancé par des Belges en Afrique centrale à la veille de l'indépendance.

Notons également deux importantes omissions: celle qui a trait aux religiosités et aux églises africaines qui mériteraient, me semble-t-il, une notice à part, et une autre relative à la Science politique et aux Relations internationales africaines. La décolonisation du Congo, les événements de 1960, la sécession katangaise, la rébellion, la prise du pouvoir par Mobutu et la redéfinition des rapports du Zaïre avec l'étranger, ont suscité en Belgique (et dans le monde) un très grand nombre de publications, de valeur certes inégale, mais qu'on ne saurait passer sous silence. Sans verser dans une histoire dite immédiate dont on se plaît à reconnaître les insuffisances, est-il raisonnable de laisser dans l'ombre les réflexions politiques de A. VAN BILSEN, la Fin de la souveraineté belge au Congo de W. GANSHOF VAN DER MEERSCH, La Sécession katangaise de J. GÉRARD-LIBOIS,

¹ D.K. PONOMAREV, 1974. *Organizatsija i razvittija naouchnych issledovanij w Afrike (1960-1070)*. - Moscou, Nauka, p. 20, p. 55.

Les Rébellions au Congo de B. VERHAEGEN (mentionnées par P. SALMON), L'accession du Congo belge à l'indépendance de Mme BOUVIER, certaines thèses doctorales, par exemple celle de notre ami DE SCHREVEL, certains travaux (aux frontières précises) en politique et en Droit international, devenus ouvrages de référence pour les internationalistes s'intéressant à l'Afrique? Les étudiants africains, plus spécialement les étudiants zaïrois de Louvain-la-Neuve, comprendront difficilement ces omissions, d'autant qu'ils connaissent bien la (brève) notice établie à leur intention sur l'état des études politiques africaines en Belgique: elle est actuellement à sa 3^e édition...

Le bilan des études africaines en Belgique est certes imposant: les contributions de valeur ont été publiées, notamment en linguistique, en histoire, en anthropologie, en économie politique aussi. Pourtant, vu globalement, il serait erroné, me semble-t-il, de considérer cet acquis comme entièrement satisfaisant. Dans le domaine de la sociologie politique, certains écrits n'ont souvent été que des plaidoyers subjectifs visant à défendre une cause, d'autres se réfèrent hâtivement au quotidien et au factuel sans s'appuyer sur des sources documentaires objectives et sans avoir procédé à la confrontation d'éléments controversés permettant la crédibilité des conclusions. Une certaine modestie s'impose donc, et par ailleurs, il faut reconnaître que parmi les travaux sur les relations belgo-africaines publiées à l'étranger, il y en a qui par leur richesse documentaire, leur justesse d'analyse et leur objectivité, on dépassé les écrits réalisés dans le pays même. On songe ici aux travaux de WEISS sur le P.S.A. (prix Pulitzer), de LEMARCHAND (sur l'indépendance du Congo), de BUSTIN (sur les Lunda sous l'administration belge), de YOUNG sur la Politique au Congo, les publications de BIEBUYCK dans le domaine de l'anthropologie, etc. La crise congolaise, l'intervention de l'O.N.U. et la sécession du Katanga suscitérent d'excellents travaux en France, en Amérique, en Suisse; l'épopée léopoldienne continue à fasciner (en sens divers) les auteurs en Grande-Bretagne; le petit fascicule de CORNEVIN sur le Zaïre a fait le tour du monde, et parmi des travaux sur les religiosités africaines, par exemple sur le kimbanguisme, les meilleurs réalisés jusqu'à présent semblent avoir été ceux d'Allemagne et d'Angleterre...

Dès lors, il me semble que nous ne pourrions vaincre notre petit défaut d'une certaine auto-satisfaction et d'un certain repli sur soi-même, qu'en nous dégageant des ornières du passé, en modifiant certaines approches méthodologiques, et en nous montrant plus réceptifs et plus ouverts aux mutations de structures et de mentalité qui ont ébranlé ces derniers temps les pays d'outre-mer. D'autre part, il est certain que les anciennes querelles idéologiques, les rivalités interuniversitaires et les disputes communautaires toujours vives, ont fait un grand tort au monde de la science, qui n'est affaire de personne mais de tous. Les choses étant ce qu'elles sont, et les

hommes étant ce qu'ils font, le problème des études africaines en Belgique n'est ni prioritairement un problème d'argent, ni un problème d'institutions ou de structures: c'est essentiellement un problème d'attitude, un problème d'hommes sachant faire face à l'avenir.

Mais il est aussi certain que la critique est aisée et l'art difficile, et à force de vouloir corriger les autres, on en oublie ses propres faiblesses. Empressons-nous de reconnaître que ni la hâte avec laquelle fut confectionné l'ouvrage sous revue, ni les inévitables lacunes ou imperfections qui sont inhérentes à ce type de réalisations, ne diminuent en aucune façon l'importance de cette publication. L'ouvrage réalisé par l'A.C.C.T. sera accueilli avec faveur par tous ceux qui portent intérêt à l'Afrique: il leur sera utile et facilitera leurs travaux de recherche.

Romain YAKEMTCHOUK,
Professeur à l'Université de Louvain

Cornevin, Robert, 1981. *La République populaire du Bénin*. Des origines dahoméennes à nos jours. — Paris, G.-P. Maisonneuve & Larose et Académie des Sciences d'Outre-Mer, 584 pp., avec 10 cartes, 1 croquis et 46 photographies.

Le 30 novembre 1975 la république du Dahomey, proclamée le 1^{er} août 1960, reprit le nom de République populaire du Bénin, renouant ainsi avec l'ancienne dénomination Établissements français du Golfe du Bénin qui avait lui-même été remplacée par Dahomey et dépendances en 1894, à la suite des opérations militaires de la France.

Ce livre est une réédition de l'ouvrage «Histoire du Dahomey», publié en 1962 par le même auteur chez Berger-Levrault à Paris. Il s'agit d'une réimpression sans changement des chapitres I-XIII, c'est-à-dire des pp. 9-507. L'auteur a profité de cette réédition pour remanier le chapitre XIV, qui a trait à l'évolution politique après-guerre, en s'appuyant sur les faits et les écrits datant des années 1962-1980.

En même temps huit pages d'addenda donnent des précisions, des rectifications et des mises au point au sujet de certaines affirmations contenues dans le texte de 1962. La bibliographie, déjà fort imposante dans cette première édition, a été complétée par une bibliographie complémentaire qui n'a cependant pas été insérée dans celle déjà existante, ce qui ne facilite pas une vue générale.

Chaque chapitre possède donc, en annexe, deux bibliographies qui se complètent et qu'il faut consulter afin de se rendre compte de tout ce qui a été publié en la matière.

Il est assez déroutant de trouver pp. 579-580, entre l'index et la table des matières une liste des nombreux ouvrages de l'auteur.

R. CORNEVIN a pu faire appel à la très riche collection de sources datant de l'époque du commerce européen sur la côte, de l'évangélisation et de l'occupation française et a mis à profit la floraison des études faisant suite à l'extension de l'enseignement parmi la population autochtone.

Le livre est divisé en trois parties principales: Peuples et royaumes du Dahomey au temps des ancêtres; La pénétration européenne (Des reconnaissances côtières aux comptoirs marseillais et à la conquête française); Les temps modernes.

Un fort volume donnant une idée de l'importance de l'information historique d'origine tant extérieure que traditionnelle.

31 mars 1982
M. LUWEL

Toso, Carlo, 1981. *I Pana del Centrafrica: Storia - Società - Religione*. — Roma, Istituto Italo-Africano, 24 × 17 cm, 269 pp., cartes, illustr.

Capucin génois, à qui l'historiographie de l'Ancien Kongo doit l'édition de plusieurs sources missionnaires, l'auteur s'est appliqué ici à sortir de l'obscurité une ethnie pratiquement inconnue. Par le fait même, il a rendu un fier service à ses confrères de la province religieuse de Gênes qui depuis une vingtaine d'années ont entrepris l'évangélisation de la population en question: les Pana de la République Centrafricaine.

Ces derniers habitent la partie nord-ouest du pays, dans le massif de Yadé, dominé par les monts Pana (1183 m.) et Bakoré (1242 m.). Les nombreuses grottes de la région ont de tout temps servi de lieu de refuge à tous les «résistants»: Mboum, Karré, Gonghe, Pondo, Tali, Laka, Baya. Fuyant les conquérants, africains et plus tard européens (Allemands, Français), ces fugitifs hétéroclites ont fini par constituer un «peuple» nouveau: les Pana actuels (moins de 25 000).

L'auteur fit parmi eux trois longs séjours, le premier en 1968. Avec l'aide de ses confrères, il a pu ainsi récolter les traditions orales concernant les origines et les usages. En outre, il a fait de minutieuses recherches dans les archives françaises d'Outre-Mer (Aix-en-Provence, Paris). Pour les deux dernières décennies, en particulier pour l'histoire missionnaire, il a eu accès à la documentation de son Ordre.

L'ouvrage, fruit de ces investigations diverses mais toujours critiques, a bien mérité sa place dans la Collection «Studi Africani» de l'Institut italo-africain de Rome. Il comporte quatre chapitres, harmonieusement ordonnés. Le premier esquisse le cadre écologique des Pana: géographie, climat, travaux agricoles et autres activités traditionnelles. Le Chap. II fait ressortir les structures sociales: la famille (dot, mariage); les rites qui entourent la naissance et l'enfance; la vie religieuse; l'initiation des garçons et des filles à la vie tribale.

Les deux derniers chapitres sont consacrés à l'histoire. Le Chap. III analyse les traditions orales et ressuscite la grande peur provoquée par les Foulbé de l'Adamaoua, les abus du système concessionnaire dans l'Oubangui-Chari, l'échec de la mission d'enquête de Brazza, les premiers explorateurs. Le Chap. IV suit les vicissitudes des Pana au XX^e siècle, avant et après l'indépendance: «souffrances et humiliations» avant comme après, auxquelles les missions protestantes et catholiques essaient de remédier.

En Annexe sont donc données des statistiques démographiques, la tradition orale sur les origines des Pana et leur réconciliation, et une étude de l'auteur sur leurs ancêtres.

La bibliographie (sources manuscrites et éditées; travaux généraux et spéciaux) et les Index témoignent d'un soin soutenu jusqu'au bout. De nombreuses illustrations photographiques rendent cette belle monographie encore plus attrayante.

24 février 1982
F. BONTINCK

Sécurité et hygiène dans la construction des installations fixes en mer dans l'industrie du pétrole. — Bureau International du Travail, Genève, 1982, 139 pp.

Cet opuscule in 8°, constitue un aide-mémoire des points sur lesquels l'attention doit être portée pour assurer la sécurité et l'hygiène sur les plates-formes de travail en mer.

Il contient un ensemble de recommandations qui, pour l'application pratique, exige de se référer à la législation et aux réglementations en vigueur au lieu d'utilisation.

Ces recommandations s'étendent aussi bien à l'outillage, aux engins de manutention et à la soudure qu'à l'hygiène alimentaire, au bruit et au confort des locaux d'habitation du personnel.

Il ne constitue nullement un recueil des règles de construction pour lesquelles il faut se référer aux règlements des sociétés de classification.

Chaque dirigeant, chaque cadre d'une entreprise utilisant des installations fixes en mer, devrait avoir connaissance de ce recueil de directives pratiques élaborées par un groupe d'experts, à la demande du Bureau International du Travail.

Cet opuscule devrait servir à élaborer, pour chaque région où des plates-formes off-shore doivent être mises en service, des directives adaptées aux circonstances locales, compte tenu de l'intensité des vents, des courants et surtout de la hauteur des vagues. Ces dernières années, on s'est rendu compte que l'amplitude des vagues est supérieure à ce qui avait été estimé. Ceci doit provenir de l'interférence de plusieurs trains d'ondes ou à la réflexion des ondes sur les côtes voisines. Une meilleure connaissance des conditions locales permettrait d'éviter les graves accidents survenus à plusieurs installations.

3 mars 1982

A. LEDERER

Furtado, Celso, 1981. *Créativité et dépendance*. — Paris, Presses Universitaires de France, I.E.D.E.S., 150 p. (collection Tiers Monde).

L'auteur est un économiste de réputation internationale. De nationalité brésilienne, il est établi à Paris où il est directeur d'études associé à l'École des Hautes Études en Sciences Sociales.

Celso Furtado allie ici sa compétence confirmée en économie du développement à celle d'historien, de politologue et de philosophe. A partir des théories de l'accumulation, du pouvoir et de la stratification sociale, il procède à une remarquable analyse de l'ordre économique international où se retrouvent, dans des rapports d'échange et de relations internationales marqués par l'inégalité la plus criante, les pays riches du centre industrialisé et dominant, les États-Unis en particulier, et les pays pauvres de la périphérie, sous-développés et dépendants.

Il recherche les racines de cette inégalité et de la dépendance dans l'apparition de la civilisation industrielle. Il montre, entre autres, que la dépendance résulte de l'absence de lien entre accumulation et créativité et du mimétisme culturel. Les chapitres VI, sur la dépendance dans un monde progressivement unifié, et VII, sur l'évolution de l'économie mondiale, du moyen-âge finissant, de la Renaissance et des Grandes Découvertes à la Révolution industrielle, sont particulièrement intéressants.

Un livre difficile dans la mesure où il est interdisciplinaire par son sujet, sa méthode et son langage ainsi que par son niveau d'abstraction. Un livre extrêmement intéressant.

15 juin 1982
André HUYBRECHTS

F.N. Verkleij. *Characterization of a defective form of tomato spotted wilt virus.* — Pudoc, Wageningen. 96 pp.

Ce mémoire de doctorat de 96 pages, défendu à l'Université agricole de Wageningen, analyse les propriétés des RNA génomiques du virus de la maladie des «taches bronzées» de la tomate (VTBT) et de formes défectives de ce virus.

Le VTBT possède une structure complexe: les particules comportent des nucléocapsides (formées de RNA associés à des protéines internes) entourées d'une membrane protéique externe présentant des projections épineuses.

L'auteur démontre que le génome du VTBT comporte 3 RNA de type messenger, appelés RNA₁, RNA₂, RNA₃ par ordre décroissant de leur masse moléculaire. Le RNA₃ code notamment pour la protéine de la nucléocapside tandis que le RNA₂ porterait l'information de la protéine membranaire.

Les formes défectives du VTBT comportent une délétion du RNA₂ qui a pour conséquence l'absence de synthèse de la protéine membranaire et subséquemment l'absence des particules virales normales dans les feuilles infectées par les souches défectives.

Le travail repose sur l'utilisation d'un ensemble de techniques classiques d'analyse de très haute spécificité permettant de formuler des conclusions très précises. A cet égard, il représente un modèle du genre.

23 août 1982

J. SEMAL

INHOUDSTAFEL — TABLE DES MATIÈRES

Plenaire zitting van 20 oktober 1982
Séance plénière du 20 octobre 1982

Notulen van de zitting / Procès-verbal de la séance	398
Aanwezigheidslijst van de leden van de Academie / Liste de présence des membres de l'Académie	400, 401
P. FIERENS. — Openingsrede / Allocution d'ouverture	403
J.-J. SYMOENS. — Verslag over de werkzaamheden van de Academie (1981-1982) / Rapport sur les activités de l'Académie (1981-1982)	407
L. PEETERS. — Anthropische invloeden op het fysisch milieu van de vochtige tropen	415
J. VANDERLINDEN. — Droit du développement, droit au développement et développement du droit	423

Klasse voor Morele en Politieke Wetenschappen
Classe des Sciences morales et politiques

Zitting van 16 november 1982 / Séance du 16 novembre 1982	436, 437
J. SPAE. — Chinese Youth stands at the Crossroads	443
Zitting van 7 december 1982 / Séance du 7 décembre 1982	484, 485
P. BOELEN-BOUVIER. — Le pouvoir africain en quête de stabilité: Essai d'explication	487

Klasse voor Natuur- en Geneeskundige Wetenschappen
Classe des Sciences naturelles et médicales

Zitting van 23 november 1982 / Séance du 23 novembre 1982	506, 507
A. LAWALRÉE. — Présentation de l'ouvrage de P. Bamps: „Répertoire des lieux de récolte (Flore d'Afrique centrale)”	511
Zitting van 14 december 1982 / Séance du 14 décembre 1982	516, 517

Klasse voor Technische Wetenschappen
Classe des Sciences techniques

Zitting van 26 november 1982 / Séance du 26 novembre 1982	522, 523
Zitting van 17 december 1982 / Séance du 17 décembre 1982	526, 527
R. LEENAERTS. — La purification de l'acide phosphorique de voie humide	529

Bibliografisch Overzicht / Revue bibliographique

Nota's 1 à 6 — Notices 1 à 6	548
------------------------------------	-----

CONTENTS

Plenary meeting held on 20 October 1982

Minutes of the Plenary Meeting	398
Presence list of the members of the Academy	400
P. FIERENS. — Opening Speech	403
J.-J. SYMOENS. — Report on the activities of the Academy (1981-1982)	407
L. PEETERS. — Anthropogenic actions on the physical environment in the humid tropics	415
J. VANDERLINDEN. — Law of development, right to development and development of law	423

Section of Moral and Political Sciences

Meeting held on 16 November 1982	436
J.J. SPAE. — Chinese Youth stands at the Crossroads	443
Meeting held on 7 December 1982	484
P. BOELENS-BOUVIER. — The African power in search of stability: A possible explanation	487

Section of Natural and Medical Sciences

Meeting held on 23 November 1982	506
A. LAWALRÉE. — Presentation of P. Bamp's work: „Répertoire des lieux de récolte (Flore d'Afrique centrale)”	511
Meeting held on 14 December 1982	516

Section of Technical Sciences

Meeting held on 26 November 1982	522
Meeting held on 17 December 1982	526
R. LEENAERTS. — The purification of phosphoric acid prepared by humid process	529

Book Review

Reviews 1-6	548
-------------------	-----